



MATRIX

СИЛОВОЕ

ОБОРУДОВАНИЕ

ОГЛАВЛЕНИЕ

4 MATRIX FITNESS

*БОЛЬШЕ, ЧЕМ ПРЕМИАЛЬНОЕ
ФИТНЕС-ОБОРУДОВАНИЕ
СИЛА. ИНТЕЛЛЕКТ. КРАСОТА.
ОБЗОР СИЛОВОГО ОБОРУДОВАНИЯ*

12 ЦИФРОВЫЕ РЕШЕНИЯ MATRIX

*ЦИФРОВЫЕ РЕШЕНИЯ: ВАШИ ЦЕЛИ
ЦИФРОВЫЕ РЕШЕНИЯ: ЦЕЛЕВЫЕ ТРЕНИРОВКИ*

18 СЕРИЯ ULTRA

*НЕПРЕВЗОЙДЁННЫЙ УРОВЕНЬ
СИЛОВОГО ТРЕНИНГА*

36 СЕРИЯ VERSA

*МНОГООБРАЗИЕ ВЫБОРА
В СИЛОВОМ ТРЕНИНГЕ*

58 СЕРИЯ AURA

СТАНДАРТ КАЧЕСТВА И ДИЗАЙНА

82 СЕРИЯ GO

ПРОСТОТА И ДОСТУПНОСТЬ

94 СЕРИЯ MAGNUM

*ЛЕГЕНДАРНОЕ ИСПОЛНЕНИЕ
И ПРОВЕРЕННАЯ НАДЁЖНОСТЬ*

130 СЕРИЯ VARSITY

*ОПТИМАЛЬНАЯ СТОИМОСТЬ
ПРИ МАКСИМАЛЬНОМ ИСПОЛЬЗОВАНИИ*

138 СЕРИЯ G1

*РАЗНООБРАЗИЕ И ПРОЧНОСТЬ
ДЛЯ РЕЗУЛЬТАТИВНОЙ ТРЕНИРОВКИ*

150 ПО-НАСТОЯЩЕМУ МИРОВОЙ БРЕНД

БОЛЬШЕ, ЧЕМ ПРЕМИАЛЬНОЕ ФИТНЕС-ОБОРУДОВАНИЕ

Выбирая Matrix, вы получаете не просто премиальное оборудование для фитнеса мирового уровня. Вы приобретаете долгосрочного партнёра, который будет с вами с момента открытия клуба и останется рядом на протяжении многих лет. Мы внимательно относимся к вашему бизнесу, позволяя улучшить, переосмыслить или изобрести его заново вместе с вами. Нам очень важен результат, который достигаете вы.

ПЛАНИРОВАНИЕ ПРОСТРАНСТВА

Ваше пространство. Ваши цели. Ваш бюджет. Мы поможем вдохнуть жизнь в ваш фитнес-центр, начиная с самых ранних идей и до момента, когда он распахнет свои двери.

ПРОФЕССИОНАЛЬНАЯ УСТАНОВКА / СЕРВИСНАЯ ПОДДЕРЖКА

Высокая квалификация наших специалистов по установке и ремонту оборудования, а также дополнительные материалы позволяют увеличить безотказную работу тренажёров.

ОБУЧЕНИЕ ОТ MATRIX

Для вашей компании мы проведём демонстрацию и подробно расскажем, как пользоваться новым оборудованием.

По окончании обучения ваша команда будет знать все, чтобы помочь членам клуба полностью раскрыть потенциал вашего нового оборудования.

ГАРАНТИЙНЫЕ ОБЯЗАТЕЛЬСТВА

Мы обеспечиваем лучшие в фитнес-индустрии гарантийные условия и подтверждаем, что тренажёры Matrix имеют самую низкую совокупную стоимость владения в отрасли.

ОСОБЫЕ КОММЕРЧЕСКИЕ УСЛОВИЯ

Специалисты нашей компании помогут достичь поставленных целей. Они подберут комплект оборудования, идеально соответствующий вашим требованиям, обновят его, когда вы начнете ставить перед собой все более и более амбициозные задачи.

ВЫСОКИЙ УРОВЕНЬ ПОДДЕРЖКИ КЛИЕНТОВ

Мы гарантируем, что в 90 % случаев наши специалисты смогут отремонтировать оборудование при первом же посещении клиента. Они проведут обслуживание в течение 48 часов с момента подачи заявки. Революционная система дистанционного мониторинга и обслуживания оборудования

Asset Management. Уникальная консольная технология, применяемая нашей компанией, позволяет нам проводить диагностику оборудования как удалённо, так и с выездом к клиенту.

КРЕДИТОВАНИЕ И ЛИЗИНГ

Мы тесно сотрудничаем с нашими клиентами при разработке программ кредитования и лизинга, которые позволят расширить их горизонты и максимально эффективно использовать вложенные средства.

ПОЛНАЯ МАРКЕТИНГОВАЯ ПОДДЕРЖКА

Вы хотите познакомить клиентов с увлекательными программами и продуктами, которые отличают ваш клуб от массы других? Мы подготовим специализированные рекламные материалы, которые заинтересуют постоянных клиентов и привлекут новых.

ПРОГРАММА ОБУЧЕНИЯ MATRIX LEARNING

Обучение работе с нашим оборудованием. Рекомендации по техническому обслуживанию. Карьерный рост. Индивидуальные обучающие видеоматериалы. Вам откроется целый новый мир сервиса и обслуживания. С программой обучения Matrix Learning всё в ваших руках (matrixlearningcenter.com).

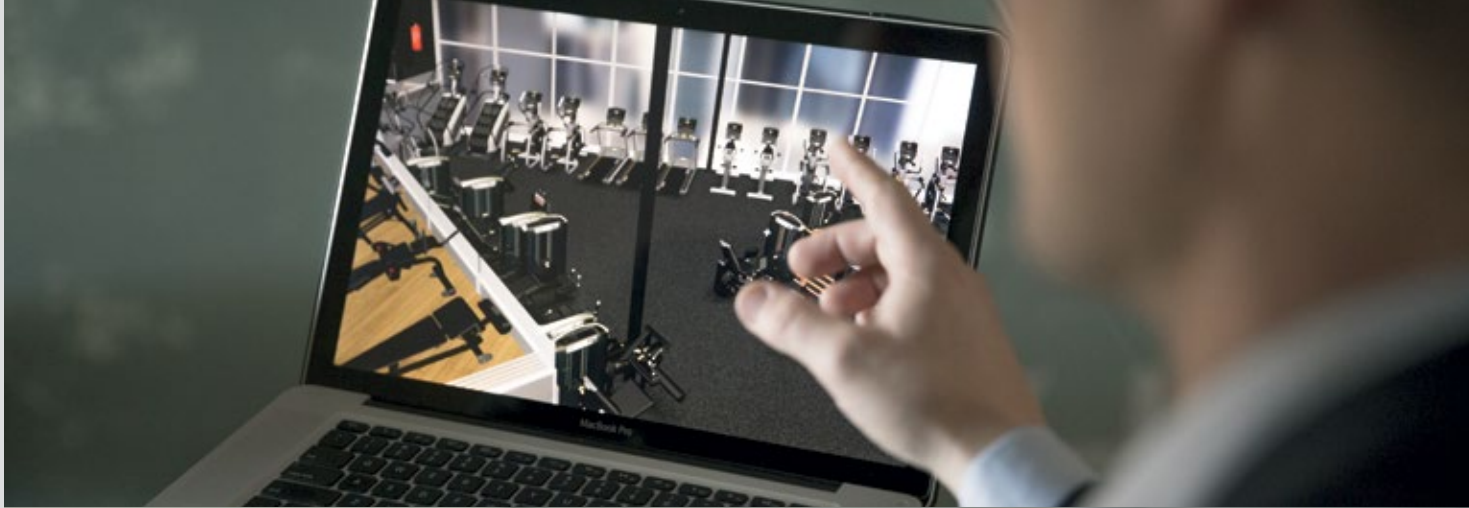

СИЛА. ИНТЕЛЛЕКТ. КРАСОТА.

Для нас это не просто слоган. Мы обещаем вам, что этими тремя качествами будет обладать каждый продукт Matrix, который вы установите у себя в клубе, ведь они лежат в основе наших долгосрочных партнёрских отношений.

СИЛА

Высококачественное и сверхнадёжное оборудование, предлагаемое нашей компанией, символизирует силу и стремление стать не просто поставщиком, а вашим партнером. Сила закладывает прочный фундамент, который позволяет добиваться успеха сегодня и в будущем. Она сделала нас одним из самых быстрорастущих брендов в сфере оборудования для фитнес-клубов.

ИНТЕЛЛЕКТ

Мы прислушиваемся к вам и создаём оборудование с одной целью — помочь вам достичь целей самыми инновационными способами. Современные технологии Asset Management и Virtual Active позволяют расширить и переосмыслить опыт тренировок как вам, так и членам вашего клуба.

КРАСОТА

Наше оборудование в равной степени заинтересует как новичков, так и энтузиастов фитнеса. Удобство, простота и удовольствие от использования заложены в каждом его элементе. Мы задаём новые стандарты, разрабатывая первоклассное оборудование, в котором особое внимание уделяется эстетике и деталям.

ОБЗОР СИЛОВОГО ОБОРУДОВАНИЯ

СЕРИЯ ULTRA /

Наша премиальная серия. Расширенные функциональные возможности с интуитивно понятным управлением. Самые прочные тренажёры в фитнес-индустрии в сочетании с технической эстетикой. Серия Ultra как никакая другая превосходит ваши ожидания от силового оборудования, покоряя сердца и оставаясь в них навсегда.

СЕРИЯ VERSA /

Воплотите свое представление о фитнесе — эта универсальная серия позволяет создать максимально эффективную зону для силовых тренировок с учетом доступных площадей и потребностей ваших клиентов. Серия Versa отличается усовершенствованной биомеханикой для наиболее естественного, плавного и эффективного хода тренировки.

СЕРИЯ AURA /

Превосходный дизайн мгновенно сделал Серию Aura «классикой жанра». Конкуренты наперебой стали копировать её характерный облик. Выберите серию Aura и вы удивитесь, насколько и новички, и уверенные пользователи фитнес-оборудования будут очарованы тем, что конкуренты имитировать не в состоянии — неповторимой аурой успеха.



СЕРИЯ GO /

Теперь вы можете привлечь пользователей, плохо знакомых с силовыми тренировками и круговыми программами, нашей компактной и простой в использовании серией Go. Минимальные регулировки и низкий начальный вес создают комфортную атмосферу для активности, когда каждый может сесть, сделать упражнение и перейти к следующей станции. Компактное размещение тренажёров и низкая высота стеков идеально подойдут вашему пространству и бюджету.

СЕРИЯ MAGNUM /

Профессиональным атлетам нужно лучшее. Поэтому неудивительно, что они выбирают непревзойденное исполнение и проверенную прочность Magnum. Такие инновационные продукты как силовые скамьи с доводчиками и силовые рамы Mega Rack помогают спортсменам максимально раскрыть свой потенциал, а их безупречный дизайн отвечает самому взыскательному вкусу.

СЕРИЯ VARSITY /

Идеальное сочетание производительности и стоимости, подходящее для объектов с высокой проходимостью. Тренажёры этой серии обеспечивают оптимальную функциональность, превосходную эргономику, а также бескомпромиссную долговечность, необходимую для постоянного использования даже при максимальных нагрузках.

СЕРИЯ G1 /

Серия G1 обеспечивает идеальное сочетание цены и разнообразия экономичных моделей. Здесь представлен широкий выбор оборудования в классическом стиле. Тренажёры серии G1, от компактных мультикомплексов до всевозможных силовых скамей, удовлетворяют потребности ваших посетителей на много лет вперед.



ЦИФРОВЫЕ РЕШЕНИЯ MATRIX / **ВАШИ ЦЕЛИ**

Вы точно знаете, каким должен быть фитнес вашей мечты. Универсальные комплексные цифровые экосистемы, предлагаемые нашей компанией, позволят открыть новые возможности для развития вашего бизнеса, оптимизировать решение административных задач, приятно удивить клиентов, а также многое другое.

ЗАИНТЕРЕСУЙТЕ ПОСТОЯННЫХ КЛИЕНТОВ

Успех бизнеса зависит от умения нравиться клиентам настолько, чтобы они возвращались. Наши цифровые решения помогут вам добиться лояльности.

ПОСТРОЙТЕ ДОВЕРИТЕЛЬНЫЕ ОТНОШЕНИЯ С ЧЛЕНАМИ КЛУБА

Сделайте так, чтобы клиенты вам доверяли, восхищались вами и всегда хотели большего. В этом помогут мощные инструменты, благодаря которым тренировки всегда остаются интересными.

УВЕЛИЧЬТЕ ПРИБЫЛЬ

Узнайте, как использование передовых технологий повышения прибыли помогает пересмотреть ваши цели и взглянуть на них по-новому.

ПОЛУЧИТЕ МАКСИМАЛЬНЫЙ ФИНАНСОВЫЙ РЕЗУЛЬТАТ

Мы предлагаем вам смарт-решения, которые помогут оптимизировать бизнес-процессы, повысить эффективность инвестирования и ценность каждого члена клуба.

СДЕЛАЙТЕ ВАШ КЛУБ УЗНАВАЕНЫМ

Хотите придать вашему клубу уникальность? Решения, предлагаемые в рамках программы Connected Solutions, помогут вам создать свой бренд и выделить его среди других.

РАСШИРЬТЕ ВАШУ АУДИТОРИЮ

Стремитесь привлечь новых клиентов? Мы поможем расширить возможности вашего бренда, охватить новые целевые группы и впечатлить тех, кто решил зайти просто из любопытства.

ЦИФРОВЫЕ РЕШЕНИЯ MATRIX / ИННОВАЦИОННАЯ ТРЕНИРОВОЧНАЯ КОНСОЛЬ

Эта консоль эксклюзивно доступна на обновленной серии ULTRA. Она выделит ваш клуб среди прочих благодаря цифровому подключению и проработанному гиду по силовому тренингу, который, безусловно, привлечет как новичков, так и опытных любителей фитнеса.

Пользователи легко разберутся в интуитивно понятном интерфейсе, который одновременно может отслеживать тренировку сразу двух пользователей и особенности их программ. Поскольку наш уникальный тренировочный процесс был разработан в сотрудничестве с Национальной Ассоциацией Силы и Здоровья США (NSCA), ваши клиенты могут быть уверены в заметном результате. Вы даже можете настроить интерфейс консоли под собственный бренд, обеспечив своему клубу уникальный образ.

Более того, выбрав нашу интеллектуальную тренировочную консоль, вы получите преимущество в виде самых передовых «облачных» технологий. В то время, пока ваши посетители будут заняты тренировкой в зале, вы будете совершенствовать ваши бизнес-процессы.



ПОРТАЛ ПЕРСОНАЛЬНОГО ТРЕНЕРА / ТРЕНИНГ ЕЩЕ НИКОГДА НЕ БЫЛ НАСТОЛЬКО ПЕРСОНАЛЬНЫМ

Наш адаптируемый и легко настраиваемый Портал Персонального Тренера (ППТ) поможет тренерскому составу курировать широкий круг клиентов, обеспечивая каждому индивидуальный подход. Используя планшет или ПК, тренер имеет возможность отслеживать информацию и результаты каждого клиента, создавать программы тренировок и получать незамедлительную обратную связь. ППТ может функционировать с другими популярными приложениями и аксессуарами, а также его можно настроить таким образом, чтобы он обеспечил каждого клиента информацией о всех последних маркетинговых предложениях вашего клуба.

СИСТЕМА МОНИТОРИНГА ТРЕНИРОВОК / ОБЪЕДИНИТЕ ВСЁ ПОД СВОИМ БРЕНДОМ

Оригинальная Система Мониторинга Тренировок позволяет участникам собирать данные из всех своих любимых приложений для фитнеса в одном месте, используя единый настраиваемый интерфейс, который ставит ваш объект в центр их здорового образа жизни. Члены клуба могут легко создавать индивидуальные тренировочные цели, участвовать в соревнованиях и поддерживать других пользователей посредством соцсетей, а вы можете мотивировать их, предлагая дополнительное поощрение за регистрацию, персональные тренировки, любые покупки и даже за лучшие результаты.

ASSET MANAGEMENT / СИСТЕМА, КОТОРАЯ ПРИСМОТРИТ ЗА ВАШИМ ОБОРУДОВАНИЕМ ВМЕСТО ВАС

Наша ведущая в отрасли платформа управления оборудованием предлагает 360-градусный обзор вашего силового оборудования на любом устройстве, подключенном к Интернету. Легко читаемое и понятное отображение информации говорит вам, правильно ли работает тренажёр, обнаруживает ошибки и предупреждает вас, если что-то не функционирует. Управляете ли вы одним объектом или многими, система может создавать персонализированные отчёты, чтобы помочь увеличить срок службы тренажёра и определить оптимальное сочетание оборудования. Кроме того, система обеспечивает связь с Matrix и с сервисом, гарантируя техническое обслуживание и ремонт без лишних забот и бумаг. Также здесь вы найдёте целый набор маркетинговых инструментов для привлечения большего количества посетителей в ваш клуб.

RFID (БЕСКОНТАКТНОЕ ПОДКЛЮЧЕНИЕ) / МОДЕРНИЗИРУЙТЕ ОПЫТ ТРЕНИРОВОК ВАШИХ КЛИЕНТОВ

RFID — это умный способ упростить тренировочный процесс для членов вашего клуба. Простые радиочастотные метки делают регистрацию элементарной, а загрузку программы и отслеживание тренировок полностью бесконтактным и автоматическим. Участники могут даже использовать RFID с вашими существующими RFID-совместимыми торговыми автоматами, киосками для импульсных покупок ваших фирменных товаров, закусок, напитков и многого другого.

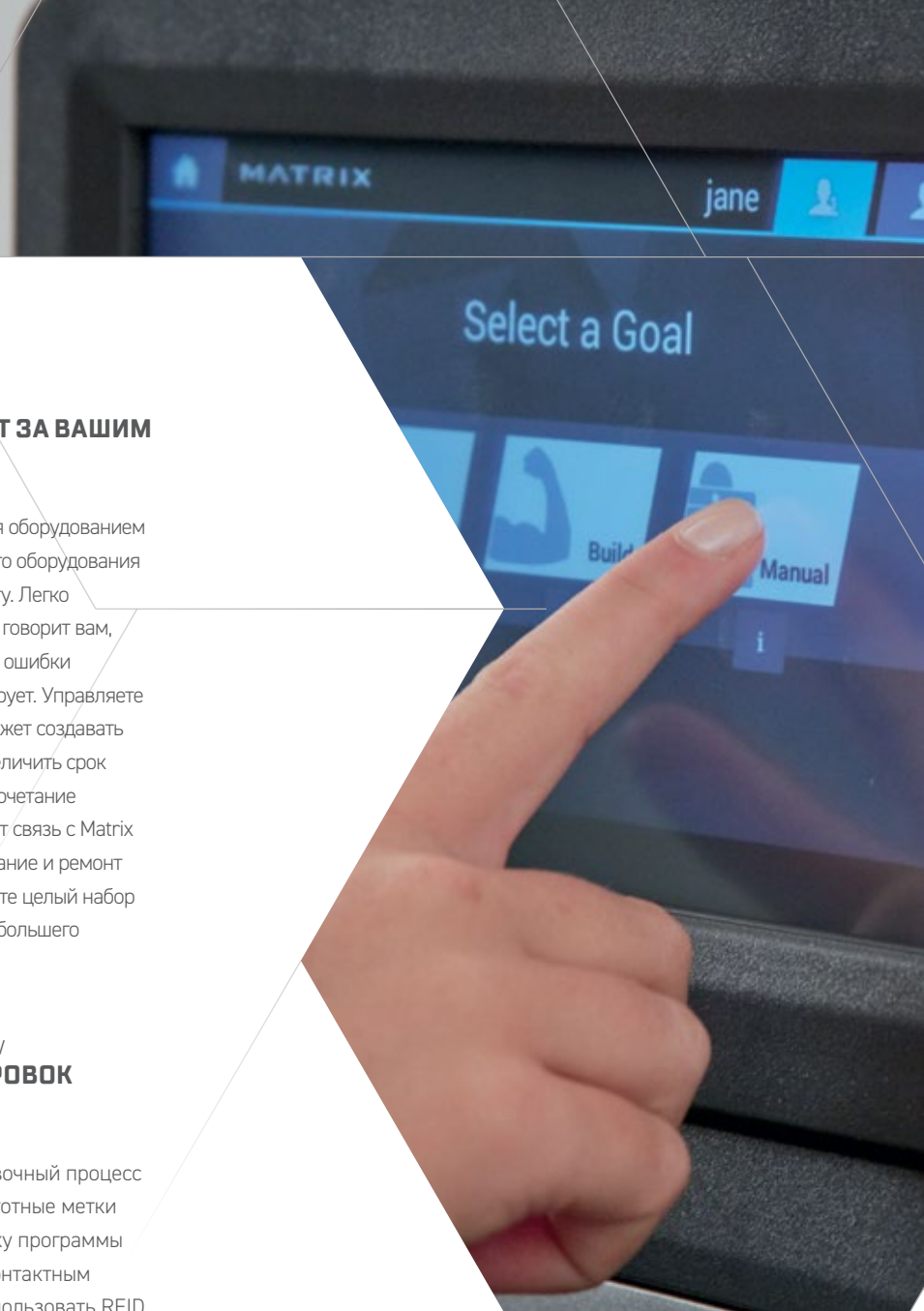

СЕРИЯ ULTRA /

НЕПРЕВЗОЙДЁННЫЙ УРОВЕНЬ СИЛОВОГО ТРЕНИНГА



СЕРИЯ ULTRA /

Мощная и комфортная серия Ultra обеспечит максимальную функциональность благодаря детально проработанному дизайну. Все оборудование серии Ultra разработано для оптимальной биомеханики сходящихся и расходящихся движений, чтобы поддерживать естественную траекторию и обеспечить комфорт пользователя. Серия Ultra также включает Action Specific Grips — эргономичные рукоятки, призванные снизить болевой контакт с ладонью, а также единые низкие стеки высотой от пола всего 122 см, что позволяет визуально увеличить пространство вашего клуба. Сверхнадёжная и восхитительная серия Ultra откровенно впечатлит вас после того, как вы получите дополнительный доход от увеличившегося потока клиентов.



Всё для пользователя Каждый тренажёр оснащён удобным местом для хранения аксессуаров, держателем для бутылки и полотенца.
Изменение нагрузки Вес легко изменить из положения сидя. **Электронный дисплей** предназначен для учёта количества повторений, продолжительности занятия и времени отдыха. **Траектория схождения/расхождения** Конструкция рычагов обеспечивает полную естественность движений и максимальный комфорт. **Карты выполнения упражнений** Удобно расположенные, легко читаемые подсказки помогут понять, как работает тренажёр, и какие группы мышц он нагружает. **Рукоятки Action specific grips** Сверхэргономичные специализированные рукоятки улучшают захват, снижают болевой контакт и повышают комфорт при выполнении упражнений.

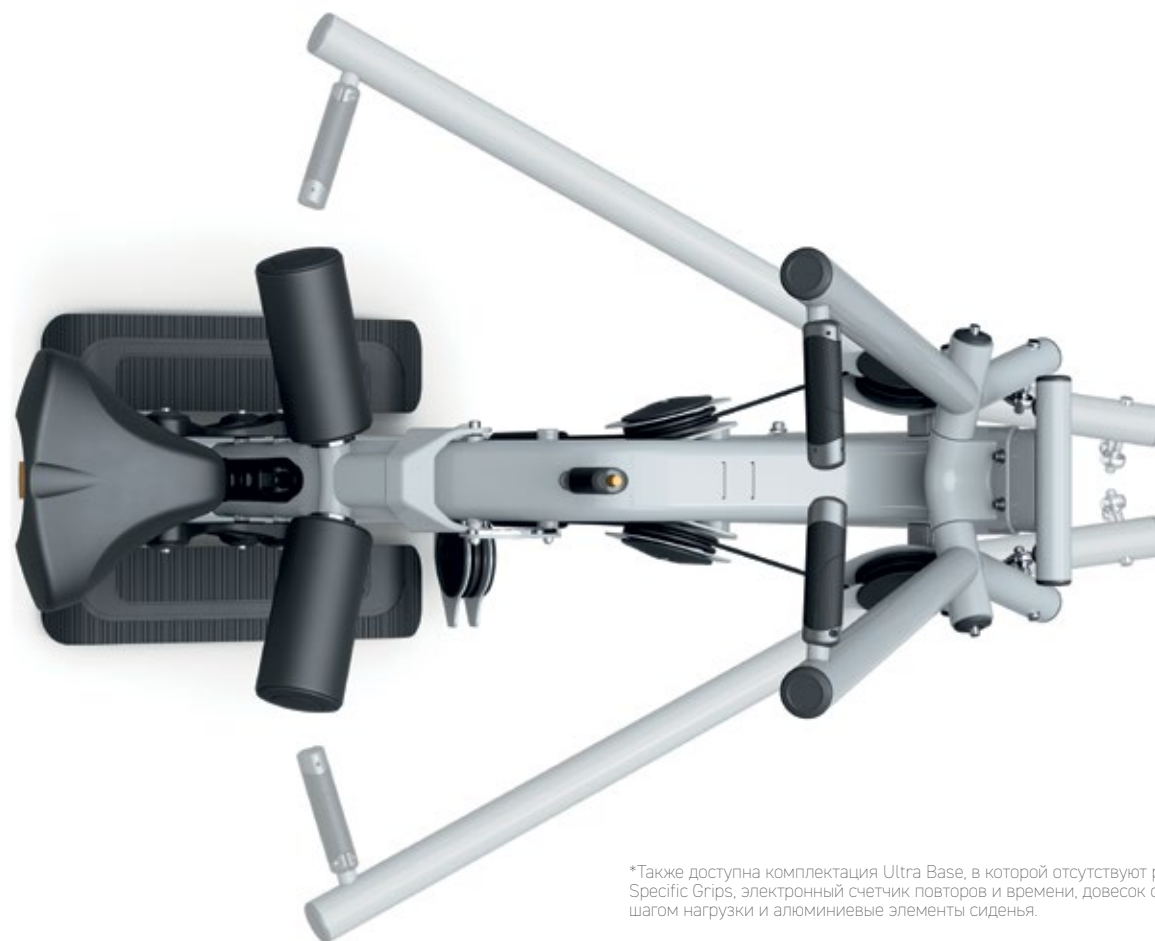

*Также доступна комплектация Ultra Base, в которой отсутствуют рукоятки Action Specific Grips, электронный счетчик повторов и времени, довесок с минимальным шагом нагрузки и алюминиевые элементы сиденья.

СЕРИЯ ULTRA С ИННОВАЦИОННОЙ ТРЕНИРОВОЧНОЙ КОНСОЛЬЮ /

ULTRA: УМНЫЙ ВЫБОР

Наша мощная серия Ultra стала лучше и умнее с добавлением нашей новой Интеллектуальной тренировочной консоли. Выбрав эту серию с консолью, вы получите опыт тренировки с цифровой технологией, благодаря которой новички захотят зарегистрироваться в вашем клубе, а опытные посетители непременно вернуться снова. Клиенты начинают с определения целей своих тренировок и получают поэтапные инструкции по использованию тренажёров. С помощью интуитивно понятного интерфейса они легко зададут базовый вес и начнут персонализированную программу тренировок. Они также смогут просмотреть предыдущие данные, чтобы наглядно увидеть собственное развитие и максимизировать свои результаты для достижения индивидуальных целей более эффективно, чем когда-либо раньше.



ПОШАГОВЫЙ ТРЕНИРОВОЧНЫЙ ОПЫТ

Идеально подходит новичкам, не знакомым с силовыми тренировками, а также опытным членам клуба, стремящимся достичь прогресса. Инновационная тренировочная консоль включает в себя программы на выносливость и силу и предоставляет участникам пошаговое обучение, идеально отвечающее их целям.

ВЗРЫВНЫЕ РЕЖИМЫ

Новая программа взрывных подъёмов веса фокусируется на скорости и мощности, а не только на силе, помогая пользователям быстрее достичь результата и добавляя новизны в привычную силовую тренировку.

ИСТОРИЯ ТРЕНИРОВОК

Снимки истории тренировок позволяют членам клуба быстро просматривать прошлые сеансы и отслеживать общий прогресс.

ДЕМОНСТРАЦИОННЫЕ ВИДЕО

На встроенных видеороликах предлагается руководство по технически правильному выполнению каждого упражнения.

ИНТУИТИВНО ПОНЯТНАЯ НАВИГАЦИЯ

Интуитивно понятная сенсорная консоль упрощает управление для пользователей любого уровня.

СОХРАНЕНИЕ НАСТРОЕК

Сохранённые настройки сиденья позволяют пользователям каждый раз находить оптимальное положение.

ПОСТОЯННЫЙ ПРОГРЕСС

Оригинальные программы, основанные на прогрессе пользователя, разработаны в Сотрудничестве с Национальной Ассоциацией Силы и Здоровья США (NSCA). Они помогают клиентам клуба найти оптимальный вес и предлагают тренировки продолжительностью 8-12 недель для максимальных результатов.

ДВА ПОЛЬЗОВАТЕЛЯ ОДНОВРЕМЕННО

Одновременный сеанс двух пользователей упрощает переход между двумя чередующимися пользователями и особенностями их тренировочных программ.

БЕСКОНТАКТНЫЙ ВХОД

Совместимость с RFID даёт возможность пользователям быстро и бесконтактно войти в систему, загрузить свои настройки и начать тренировку.

ТЕХНОЛОГИЯ ПОДКЛЮЧЕНИЯ

Соединение с сетью Интернет по Wi-Fi или Ethernet делает доступными опциональные программы: Портал Персонального Тренера (Personal Trainer Portal), Систему мониторинга тренировок (Workout Tracking Network) и Управление Оборудованием (Asset Management)

ИЗОБРАЖЕНИЕ ВАШЕГО БРЕНДА

Настраиваемый интерфейс отображает ваш бренд, чтобы обеспечить единый внешний вид всего зала.

ТЕХНИЧЕСКИЕ СПЕЦИФИКАЦИИ ИННОВАЦИОННОЙ КОНСОЛИ

КОНСОЛЬ

Тип консоли	25.7 см / 10.1" высокоёмкий сенсорный LCD-дисплей
Показания консоли	Повторы, подходы, оставшееся время, пульс, общий вес
Тренировки	Ввод данных вручную, выносливость, построение формы тела, сила*, взрывные жимы*
Мультиязычный интерфейс	Русский, Английский, Немецкий, Французский, Итальянский, Испанский, Голландский, Португальский, Китайский, Японский, Корейский, Шведский, Финский, Арабский, Турецкий, Польский, Валлийский, Баскский, Вьетнамский, Сомалийский, Датский.
Быстрый старт (Lift to Start)	Да
Ethernet	Да
WiFi	Да
Bluetooth	Только с датчиком пульса
USB	Только для обновления ПО
Совместимость с порталом персонального тренера	Да

ТЕХНИЧЕСКИЕ ХАРАКТЕРИСТИКИ

Питание	120v / 60Hz AC
Размер в собранном виде	153 см / 60.2" (В собранном виде на стеке серии Ultra)
Размер в упаковке	43.5 x 39.5 x 22 см / 17.1" x 15.6" x 8.7"
Вес	7.8 кг / 17.2 фунты.

* Тренировочные программы доступны только для определенных методик.



ЖИМ ОТ ГРУДИ

Сходящееся движение независимых рычагов обеспечивает естественную биомеханику • Регулировка спинки на основе газоамортизатора позволяет менять амплитуду • Встроенная платформа для ног обеспечивает дополнительную устойчивость и комфорт во время тренировки • Удобная для посадки конструкция. • Доступна в комплектации Ultra Base G7-S13B и Ultra Base Heavy Stack G7-S13BH

	РАЗМЕРЫ ТРЕНАЖЁРА (Д Х Ш Х В)						ВЕС ТРЕНАЖЁРА		ВЕСОВОЙ СТЕК	
	СМ	ДЮЙМЫ		КГ	ФУНТЫ	КГ	ФУНТЫ	КГ	ФУНТЫ	
G7-S13	168.5	141	135	66.3	55.4	53	348	768	108	240



НЕЗАВИСИМАЯ ДЕЛЬТА-МАШИНА

Опоры для рук увеличенного размера улучшают комфорт для пользователей с любой комплекцией. • Вращающиеся рукоятки предназначены для естественной динамики движений. • Доступна в комплектации Ultra Base G7-S21B и Ultra Base Heavy Stack G7-S21BH

	РАЗМЕРЫ ТРЕНАЖЁРА (Д Х Ш Х В)						ВЕС ТРЕНАЖЁРА		ВЕСОВОЙ СТЕК	
	СМ	ДЮЙМЫ		КГ	ФУНТЫ	КГ	ФУНТЫ	КГ	ФУНТЫ	
G7-S21	105.5	150	135	41.5	59	53	281	620	90	200



БАТТЕРФЛЯЙ / ЗАДНЯЯ ДЕЛЬТА

Вращающиеся рукоятки предназначены для естественной динамики движений

- Спинка и рукоятки расположены под углом для улучшенной биомеханики и большего комфорта
- Увеличенные рукоятки минимизируют необходимость регулировать сиденье при смене упражнений на грудь и заднюю дельту
- Тяжелый стек подходит для опытных спортсменов
- Доступна в комплектации Ultra Base G7-S22B и Ultra Base Heavy Stack G7-S22BH

	РАЗМЕРЫ ТРЕНАЖЁРА (Д X Ш X В)						ВЕС ТРЕНАЖЁРА		ВЕСОВОЙ СТЕК	
	СМ		ДЮЙМЫ				КГ	ФУНТЫ	КГ	ФУНТЫ
G7-S22	143.5	193.5	197	56.4	76.1	77.6	329	726	135	300



ЖИМ ОТ ПЛЕЧ

Независимая сходящаяся траектория движений обеспечивает естественную динамику

- Двойная конструкция рукояток обеспечивает большее разнообразие тренировок
- Рычаги с противовесом создают оптимальное стартовое сопротивление
- Наклонное положение пользователя придаст большую устойчивость и поддержку спины
- Доступна в комплектации Ultra Base G7-S23B и Ultra Base Heavy Stack G7-S23BH

	РАЗМЕРЫ ТРЕНАЖЁРА (Д X Ш X В)						ВЕС ТРЕНАЖЁРА		ВЕСОВОЙ СТЕК	
	СМ		ДЮЙМЫ				КГ	ФУНТЫ	КГ	ФУНТЫ
G7-S23	168	146.5	174	66.1	57.6	68.4	359	792	90	200



ВЕРХНЯЯ ТЯГА

Независимая расходящаяся траектория движения обеспечивает естественную биомеханику • Расположенное под углом сиденье обеспечивает оптимальную посадку • Подушки для ног регулируются очень просто и обеспечивают устойчивость, комфорт и улучшенную эргономику • Доступна в комплектации Ultra Base G7-S33B и Ultra Base Heavy Stack G7-S33BH

	РАЗМЕРЫ ТРЕНАЖЁРА (Д X Ш X В)						ВЕС ТРЕНАЖЁРА		ВЕСОВОЙ СТЕК	
	СМ	ДЮЙМЫ		КГ	ФУНТЫ	КГ	ФУНТЫ	КГ	ФУНТЫ	
G7-S33	152	161	195	59.6	63.1	76.7	382	842	108	240



ГРЕБНАЯ ТЯГА

Независимая расходящаяся траектория движений соответствует естественной динамике • Подставка для ног регулируется в двух положениях для удобства спортсменов • Регулируемая опора для груди делает тренировку комфортной для пользователей с любой комплекцией • Доступна в комплектации Ultra Base G7-S34B и Ultra Base Heavy Stack G7-S34BH

	РАЗМЕРЫ ТРЕНАЖЁРА (Д X Ш X В)						ВЕС ТРЕНАЖЁРА		ВЕСОВОЙ СТЕК	
	СМ	ДЮЙМЫ		КГ	ФУНТЫ	КГ	ФУНТЫ	КГ	ФУНТЫ	
G7-S34	158	138.5	140.5	62.2	54.5	55.3	343	757	108	240



НЕЗАВИСИМАЯ БИЦЕПС-МАШИНА

Уникальные вращающиеся подлокотники и поворачиваемые рукоятки создают комфорт для пользователей с любой комплекцией • Удобная для посадки конструкция • Обивка подлокотников усилена в наиболее контактных местах • Доступна в комплектации Ultra Base G7-S40B и Ultra Base Heavy Stack G7-S40BH

	РАЗМЕРЫ ТРЕНАЖЁРА (Д X Ш X В)						ВЕС ТРЕНАЖЁРА		ВЕСОВОЙ СТЕК	
	СМ	ДЮЙМЫ		КГ	ФУНТЫ	КГ	ФУНТЫ			
G7-S40	135	168	135	53	66.2	53	266	587	90	200



ОТЖИМАНИЕ НА ТРИЦЕПС

Увеличенные вращающиеся рукоятки обеспечивают естественную динамику движений и подходят любому спортсмену • Наклон спинки сиденья снимает лишнее напряжение, придаёт устойчивость и повышает комфорт • Доступна в комплектации Ultra Base G7-S42B и Ultra Base Heavy Stack G7-S42BH

	РАЗМЕРЫ ТРЕНАЖЁРА (Д X Ш X В)						ВЕС ТРЕНАЖЁРА		ВЕСОВОЙ СТЕК	
	СМ	ДЮЙМЫ		КГ	ФУНТЫ	КГ	ФУНТЫ			
G7-S42	124	121	135	48.8	47.7	53	305	673	120	265



ПРЕСС-МАШИНА

Конструкция спинки обеспечивает полное сокращение мышц и максимальный комфорт • Саморегулирующиеся рукоятки создают комфорт для пользователей с любой комплекцией • Двухосная траектория сгибания/разгибания обеспечивает естественность работы мышц брюшного пресса • Обивка подлокотников усилена в наиболее контактных местах • Доступна в комплектации Ultra Base G7-S51B и Ultra Base Heavy Stack G7-S51BH

	РАЗМЕРЫ ТРЕНАЖЁРА (Д x Ш x В)						ВЕС ТРЕНАЖЁРА		ВЕСОВОЙ СТЕК	
	СМ		ДЮЙМЫ				КГ	ФУНТЫ	КГ	ФУНТЫ
G7-S51	139	121	147	54.6	47.5	57.9	290	640	108	240



РАЗГИБАНИЕ СПИНЫ

Вариативность положения ног удобна для пользователей с любой комплекцией • Клавиши управления на рукоятках помогают регулировать исходное положение • Конструкция спинки обеспечивает дополнительную поддержку и максимум комфорта • Доступна в комплектации Ultra Base G7-S52B и Ultra Base Heavy Stack G7-S52BH

	РАЗМЕРЫ ТРЕНАЖЁРА (Д x Ш x В)						ВЕС ТРЕНАЖЁРА		ВЕСОВОЙ СТЕК	
	СМ		ДЮЙМЫ				КГ	ФУНТЫ	КГ	ФУНТЫ
G7-S52	145	120	135	57.2	47.3	53	319	704	108	240



ТОРС-МАШИНА

Снижает нагрузку на нижнюю часть спины при полной загрузке мышц-сгибателей туловища • Форма и материал обивки опоры для ног обеспечивают комфорт и устойчивость • Увеличенные рукоятки удобны для пользователей с любой комплекцией • Обивка подушки усилена в наиболее контактных местах • 8 возможных положений пользователя позволяют разнообразить тренировки • Доступна в комплектации Ultra Base G7-S55B и Ultra Base Heavy Stack G7-S55BH

	РАЗМЕРЫ ТРЕНАЖЁРА (Д x Ш x В)						ВЕС ТРЕНАЖЁРА		ВЕСОВОЙ СТЕК	
	СМ		ДЮЙМЫ				КГ	ФУНТЫ	КГ	ФУНТЫ
G7-S55	117	123	141	45.8	48.2	55.2	232	512	90	200



ЖИМ НОГАМИ

Размещение сиденья на наклонной направляющей раме создает оптимальные условия для комфортных занятий • Клавиши управления на рукоятках позволяют регулировать исходное положение • Увеличенная платформа для ног позволит выполнять разные упражнения, в том числе на икроножные мышцы • Направляющая рама и регулируемые салазки очень прочные и обеспечивают максимум комфорта • Встроенная рукоятка для лёгкого доступа к тренажёру

- Доступна в комплектации Ultra Base G7-S70B и Ultra Base Heavy Stack G7-S70BH

	РАЗМЕРЫ ТРЕНАЖЁРА (Д x Ш x В)						ВЕС ТРЕНАЖЁРА		ВЕСОВОЙ СТЕК	
	СМ	ДЮЙМЫ		КГ	ФУНТЫ	КГ	ФУНТЫ	КГ	ФУНТЫ	
G7-S70	206	113	152	80.9	44.3	59.9	436	962	180	400





РАЗГИБАНИЕ НОГ СИДЯ

Расположение сиденья под углом обеспечивает полное сокращение четырехглавых мышц • Саморегулирующаяся опора для голеней • Цветовая маркировка точки вращения помогает занять правильное положение на тренажёре • Клавиши управления на рукоятках облегчают регулировку оптимального стартового положения • Скруглённая форма коленных подушек гарантирует максимальный комфорт коленям спортсмена • Доступна в комплектации Ultra Base G7-S71B и Ultra Base Heavy Stack G7-S71BH

	РАЗМЕРЫ ТРЕНАЖЁРА (Д X Ш X В)						ВЕС ТРЕНАЖЁРА		ВЕСОВОЙ СТЕК	
	СМ		ДЮЙМЫ				КГ	ФУНТЫ	КГ	ФУНТЫ
G7-S71	152.4	125.9	135	60	49.6	53	304	671	108	240



СГИБАНИЕ НОГ СИДЯ

Положение спинки, подушки-фиксатора и валика для голени легко регулируется в сидячем положении • Расположение сиденья под углом и уникальное расположение точки вращения обеспечивают полное сокращение бицепсов бедра • Регулируемая подушка под бедром на основе газоамортизатора и клавиши управления на рукоятках облегчают регулировку оптимального стартового положения • Скруглённая опора для бедра обеспечивает комфорт спортсмена • Доступна в комплектации Ultra Base G7-S72B и Ultra Base Heavy Stack G7-S72BH

	РАЗМЕРЫ ТРЕНАЖЁРА (Д X Ш X В)						ВЕС ТРЕНАЖЁРА		ВЕСОВОЙ СТЕК	
	СМ		ДЮЙМЫ				КГ	ФУНТЫ	КГ	ФУНТЫ
G7-S72	148.5	117	135	58.4	46	53	320	706	90	200



СГИБАНИЕ НОГ ЛЁЖА

Опоры для локтей создают дополнительную устойчивость и комфорт
 • Конструкция опор снимает нагрузку с нижней части спины • Клавиши управления на рукоятках облегчают регулировку оптимального стартового положения • Встроенные защитные кожухи защищают раму от коррозии • Доступна в комплектации Ultra Base G7-S73B и Ultra Base Heavy Stack G7-S73BH

	РАЗМЕРЫ ТРЕНАЖЁРА (Д Х Ш Х В)						ВЕС ТРЕНАЖЁРА		ВЕСОВОЙ СТЕК	
	СМ	ДЮЙМЫ		КГ	ФУНТЫ	КГ	ФУНТЫ	КГ	ФУНТЫ	
G7-S73	173	112	135	68	44	53	280	618	90	200



ПРИВЕДЕНИЕ БЕДРА

Регулировка исходного положения увеличивает амплитуду движений и доступна из положения сидя • Держатели для ног и коленные подушки обеспечивают дополнительную устойчивость • Полулежачее положение снимает нагрузку с поясницы • Встроенная нижняя платформа предназначена для комфортного захода и схода с тренажёра • Доступна в комплектации Ultra Base G7-S74B и Ultra Base Heavy Stack G7-S74BH

	РАЗМЕРЫ ТРЕНАЖЁРА (Д Х Ш Х В)						ВЕС ТРЕНАЖЁРА		ВЕСОВОЙ СТЕК	
	СМ	ДЮЙМЫ		КГ	ФУНТЫ	КГ	ФУНТЫ	КГ	ФУНТЫ	
G7-S74	182	173	135	71.6	67.8	53	272	600	90	200



ОТВЕДЕНИЕ БЕДРА

Регулировка исходного положения увеличивает амплитуду движений и доступна из положения сидя • Держатели для ног и коленные подушки обеспечивают дополнительную устойчивость • Полулежачее положение снимает нагрузку с поясницы • Встроенная нижняя платформа предназначена для комфортного захода и схода с тренажёра • Доступна в комплектации Ultra Base G7-S75B и Ultra Base Heavy Stack G7-S75BH

G7-S75	РАЗМЕРЫ ТРЕНАЖЁРА (Д X Ш X В)						ВЕС ТРЕНАЖЁРА		ВЕСОВОЙ СТЕК	
	СМ		ДЮЙМЫ		КГ	ФУНТЫ	КГ	ФУНТЫ		
	182	173	135	71.6	68	53	277	611	90	200



ГОЛЕНЬ-МАШИНА

Наклонное положение пользователя обеспечивает устойчивость поясницы • Регулировка амплитуды движений создаёт многовариантность исходных положений и удобна для пользователей с разной комплекцией • Клавиши управления на рукоятках облегчают регулировку оптимального стартового положения • Направляющий стержень и подшипниковая конструкция увеличивают срок службы тренажёра и обеспечивают его плавную работу • Доступна в комплектации Ultra Base G7-S77B и Ultra Base Heavy Stack G7-S77BH

G7-S77	РАЗМЕРЫ ТРЕНАЖЁРА (Д X Ш X В)						ВЕС ТРЕНАЖЁРА		ВЕСОВОЙ СТЕК	
	СМ		ДЮЙМЫ		КГ	ФУНТЫ	КГ	ФУНТЫ		
	169	120	150	66.5	47.2	59	291	642	180	400



ЯГОДИЧНЫЕ МЫШЦЫ

Вертикальная позиция пользователя повышает комфорт и улучшает доступ к тренажёру • Регулируемая подушка для груди удобна для пользователей разной комплекции • Вращающаяся подставка для ног обеспечит устойчивый и плавный контакт на всей траектории движения • Увеличенная платформа для ног для оптимальной устойчивости • Доступна в комплектации Ultra Base G7-S78B и Ultra Base Heavy Stack G7-S78BH

	РАЗМЕРЫ ТРЕНАЖЁРА (Д X Ш X В)						ВЕС ТРЕНАЖЁРА		ВЕСОВОЙ СТЕК	
	СМ	ДЮЙМЫ		КГ	ФУНТЫ	КГ	ФУНТЫ	КГ	ФУНТЫ	
G7-S78	200.5	90	156	79	35.3	61.5	239	527	63	140



СТАНДАРТНЫЕ ЦВЕТА РАМЫ И ОБИВКИ ДЛЯ СЕРИИ ULTRA

Цвет рамы — Серебристый металлик

Цвет обивки – чёрный



Цвет обивки – тёмно-серый



Цвет рамы — Чёрный матовый

Цвет обивки – чёрный



Цвет обивки – тёмно-серый

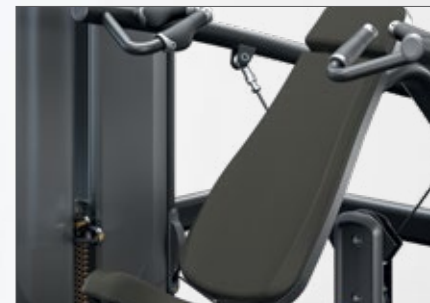

Цвет обивки – бордовый



Цвет обивки – тёмно-серый



Цвет обивки – бордовый



Цвет обивки – тёмно-серый

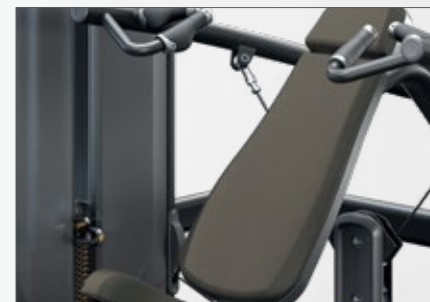

Цвет обивки – синий



Цвет обивки – светло-серый



Цвет обивки – синий



Цвет обивки – светло-серый

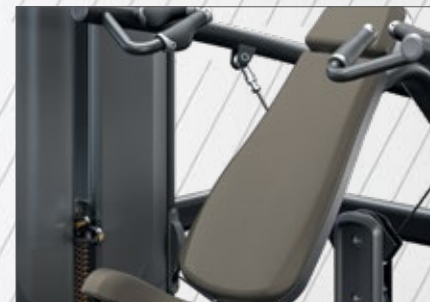

СЕРИЯ VERSA /

МНОГООБРАЗИЕ ВЫБОРА В СИЛОВОМ ТРЕНИНГЕ





СЕРИЯ VERSA /

Серия Versa предлагает пользователям широкий выбор опций: стандартный или тяжёлый стек, версия Plus, подставка для удобства постановки стоп и др. Таким образом, вы сможете создать коллекцию тренажёров, исходя из площади помещения, количества членов клуба и своего бюджета. Сделайте ставку на серию Versa и вы получите сочетание оптимальной биомеханики и продуманных опций, которые воплотят ваше видение фитнеса в жизнь.



Карты выполнения упражнений Удобно расположенные, легко читаемые подсказки помогут понять, как работает тренажёр и какие группы мышц он нагружает. **Траектория схождения/расхождения** Конструкция рычагов обеспечивает полную естественность движений и максимальный комфорт. **Изменение нагрузки** Вес легко изменить из положения сидя. **Рукоятки ACTION SPECIFIC GRIPS** Сверхэргономичные специализированные рукоятки улучшают хват и повышают комфорт при выполнении упражнений (Versa+). **Электронный дисплей** Предназначен для учёта количества повторений, продолжительности занятия и времени отдыха (Versa+). **Регулировка сиденья на основе газомортизаторов** Инновационный механизм обеспечивает плавность регулировки и дополнительную устойчивость за счёт четырёх опор (Versa+).

ВАРИАНТЫ КОМПЛЕКТАЦИИ VERSA

VERSA+ (на рисунке)

В комплектацию включены:

- Рукоятки Action Specific Grips
- Регулировка сиденья на основе газомортизаторов
- Электронный счётчик упражнений и таймер
- Держатель для полотенца
- Эргономичные рукоятки с возможностью регулировки
- Тяжёлый стек
- Тонкая регулировка нагрузки

ВЕС СТЕКА

Вы можете выбрать между стандартным и тяжёлым стеком

УПОР ДЛЯ НОГ (ОПЦИОНАЛЬНО)

Доступен для:

- Независимый жим для груди
- Независимый жим от плеч
- Бицепс-машина
- Разгибание спины





НЕЗАВИСИМЫЙ ЖИМ ОТ ГРУДИ

Независимая сходящаяся траектория движений передаёт естественную динамику • Удобная для посадки конструкция • Регулировка стартового положения рычагов увеличивает амплитуду движений

	РАЗМЕРЫ ТРЕНАЖЁРА (Д X Ш X В)					ВЕС ТРЕНАЖЁРА		ВЕСОВОЙ СТЕК		
	СМ	ДЮЙМЫ				КГ	ФУНТЫ	КГ	ФУНТЫ	
VS-S13	139.3	134.7	160.8	54.9	53	63.3	230	508	72.6	160
VS-S13P	139.3	134.7	167.1	54.9	53	65.8	265	584	104	230
VS-S13H	139.3	134.7	160.8	54.9	53	63.3	262	578	104	230



НЕЗАВИСИМЫЙ ЖИМ ОТ ПЛЕЧ

Независимая сходящаяся траектория движений передаёт естественную динамику • Двойная конструкция рукояток обеспечивает большее разнообразие тренировок • Рычаги с противовесом создают оптимальное стартовое сопротивление

	РАЗМЕРЫ ТРЕНАЖЁРА (Д X Ш X В)						ВЕС ТРЕНАЖЁРА		ВЕСОВОЙ СТЕК	
	СМ	ДЮЙМЫ				КГ	ФУНТЫ	КГ	ФУНТЫ	
VS-S23	171	143.7	203.6	67.3	56.6	80.1	245	538	72.6	160
VS-S23P	171	143.7	203.6	67.3	56.6	80.1	279	614	104	230
VS-S23H	171	143.7	203.6	67.3	56.6	80.1	276	608	104	230



НЕЗАВИСИМАЯ ВЕРХНЯЯ ТЯГА

Независимая расходящаяся траектория движений, передающая естественную динамику • Расположение сиденья под углом обеспечивает правильное размещение пользователя • Регулируемые опоры для ног создают устойчивость и комфорт

	РАЗМЕРЫ ТРЕНАЖЁРА (Д X Ш X В)				ВЕС ТРЕНАЖЁРА		ВЕСОВОЙ СТЕК			
	СМ	ДЮЙМЫ		КГ	ФУНТЫ	КГ	ФУНТЫ			
VS-S33	155.4	150.1	187.9	61.2	59.1	74	292	642	72.6	160
VS-S33P	155.4	150.1	187.9	61.2	59.1	74	334	735	104	230
VS-S33H	155.4	150.1	187.9	61.2	59.1	74	331	729	104	230



НЕЗАВИСИМАЯ ГРЕБНАЯ ТЯГА

Независимые тросы обеспечивают различную амплитуду движений и разнообразие вариантов тренировки • Регулируемая опора для груди делает тренировку комфортной для пользователей с любой комплекцией • Поворачиваемые рукоятки повышают комфорт и эргономичность захвата в любой точке движения • Встроенные дополнительные опоры для ног обеспечивают поддержку при работе с тяжёлыми весами

	РАЗМЕРЫ ТРЕНАЖЁРА (Д X Ш X В)				ВЕС ТРЕНАЖЁРА		ВЕСОВОЙ СТЕК			
	СМ	ДЮЙМЫ		КГ	ФУНТЫ	КГ	ФУНТЫ			
VS-S34	137.8	99.4	160.8	54.2	39.1	63.3	214	471	72.6	160
VS-S34P	137.8	99.4	167.1	54.2	39.1	65.8	249	547	104	230
VS-S34H	137.8	99.4	160.8	54.2	39.1	63.3	246	541	104	230



БИЦЕПС-МАШИНА

Изгиб рукояток создаёт устойчивость и препятствует задействованию дельтовидных мышц плеча • Конструкция тренажёра обеспечивает биомеханически верную траекторию движения.

	РАЗМЕРЫ ТРЕНАЖЁРА (Д X Ш X В)					ВЕС ТРЕНАЖЁРА		ВЕСОВОЙ СТЕК		
	СМ	ДЮЙМЫ		КГ	ФУНТЫ	КГ	ФУНТЫ	КГ	ФУНТЫ	
VS-S40	121.8	127	160.8	48	50	63.3	216	475	68	150
VS-S40P	121.8	127	167.1	48	50	65.8	242	531	91	200
VS-S40H	121.8	127	160.8	48	50	63.3	239	525	91	200



ОТЖИМАНИЕ НА ТРИЦЕПС

Вращающиеся рукоятки обеспечивают комфорт для пользователей с любой комплекцией • Наклон спинки сиденья снимает лишнее напряжение, придаёт устойчивость и комфорт

	РАЗМЕРЫ ТРЕНАЖЁРА (Д X Ш X В)					ВЕС ТРЕНАЖЁРА		ВЕСОВОЙ СТЕК		
	СМ	ДЮЙМЫ		КГ	ФУНТЫ	КГ	ФУНТЫ	КГ	ФУНТЫ	
VS-S42	157.7	107.5	160.8	62.1	42.3	63.3	256	564	72.6	160
VS-S42P	157.7	107.5	167.1	62.1	42.3	65.8	291	640	104	230
VS-S42H	157.7	107.5	160.8	62.1	42.3	63.3	288	634	104	230



РАЗГИБАНИЕ СПИНЫ

Вариативность расположения ног удобна для пользователей с любой комплекцией • Удобная конструкция спинки обеспечивает максимум комфорта.

	РАЗМЕРЫ ТРЕНАЖЁРА (Д X Ш X В)						ВЕС ТРЕНАЖЁРА		ВЕСОВОЙ СТЕК	
	СМ		ДЮЙМЫ				КГ	ФУНТЫ	КГ	ФУНТЫ
VS-S52	133.5	126.4	160.8	52.6	49.8	63.3	227	500	72.6	160
VS-S52P	133.5	126.4	167.1	52.6	49.8	65.8	262	576	104	230
VS-S52H	133.5	126.4	160.8	52.6	49.8	63.3	259	570	104	230



ПРЕСС-МАШИНА

3-позиционный дизайн обеспечивает тренировку мышц брюшного пресса и косых мышц, а также дополнительное разнообразие упражнений • Эргономичная конструкция спинки придаёт дополнительный комфорт и амплитуду движений

	РАЗМЕРЫ ТРЕНАЖЁРА (Д X Ш X В)						ВЕС ТРЕНАЖЁРА		ВЕСОВОЙ СТЕК	
	СМ		ДЮЙМЫ				КГ	ФУНТЫ	КГ	ФУНТЫ
VS-S53	136.6	141.4	160.8	53.8	55.7	63.3	197	433	72.6	160
VS-S53P	136.6	141.4	167.1	53.8	55.7	65.8	232	509	104	230
VS-S53H	136.6	141.4	160.8	53.8	55.7	63.3	229	503	104	230



ЖИМ НОГАМИ / ГОЛЕНЬ-МАШИНА

Простая регулировка стартового положения одной рукой • Простая настройка опоры для ног на основе газоамортизатора • Удобная для посадки конструкция с опорной рукояткой • Опора для ног с индикацией положения стоп

	РАЗМЕРЫ ТРЕНАЖЁРА (Д X Ш X В)					ВЕС ТРЕНАЖЁРА		ВЕСОВОЙ СТЕК		
	СМ	ДЮЙМЫ				КГ	ФУНТЫ	КГ	ФУНТЫ	
VS-S70	232.4	102.4	160.8	91.5	40.3	63.3	361	795	188	415
VS-S70P	232.4	102.4	167.1	91.5	40.3	65.8	364	801	188	415
VS-S70H	232.4	102.4	160.8	91.5	40.3	63.3	361	795	188**	415**



РАЗГИБАНИЕ НОГ

Расположение сиденья под углом обеспечивает полное сокращение четырехглавых мышц • Саморегулирующаяся опора для голеней • Цветовая маркировка точки вращения помогает занять правильное положение на тренажёре • Наклон спинки легко регулируется в сидячем положении

	РАЗМЕРЫ ТРЕНАЖЁРА (Д X Ш X В)						ВЕС ТРЕНАЖЁРА		ВЕСОВОЙ СТЕК	
	СМ	ДЮЙМЫ				КГ	ФУНТЫ	КГ	ФУНТЫ	
VS-S71	183.5	128.9	160.8	72.3	50.7	63.3	243	536	72.6	160
VS-S71P	183.5	128.9	167.1	72.3	50.7	65.8	278	612	104	230
VS-S71H	183.5	128.9	160.8	72.3	50.7	63.3	275	606	104	230



СГИБАНИЕ НОГ СИДЯ

- Расположение сиденья под углом и уникальное расположение точки вращения обеспечивает полное сокращение бицепсов бедра
- Подушка-фиксатор и регулировка амплитуды доступны в сидячем положении
- Наклон спинки легко регулируется из сидячего положения
- Регулируемая подушка-фиксатор придает дополнительную устойчивость

	РАЗМЕРЫ ТРЕНАЖЁРА (Д X Ш X В)						ВЕС ТРЕНАЖЁРА		ВЕСОВОЙ СТЕК	
	СМ		ДЮЙМЫ				КГ	ФУНТЫ	КГ	ФУНТЫ
VS-S72	176.9	113.3	160.8	69.7	44.6	63.3	253	556	68	150
VS-S72P	176.9	113.3	167.1	69.7	44.6	65.8	278	612	91	200
VS-S72H	176.9	113.3	160.8	69.7	44.6	63.3	275	606	91	200



ЯГОДИЧНЫЕ МЫШЦЫ

- Регулируемая опора для груди удобна для пользователей с любой комплекцией
- Удобная для подъёма стабилизирующая платформа
- Вертикальное положение пользователя, подлокотники и увеличенные опоры для ступней обеспечивают дополнительный комфорт

	РАЗМЕРЫ ТРЕНАЖЁРА (Д X Ш X В)						ВЕС ТРЕНАЖЁРА		ВЕСОВОЙ СТЕК	
	СМ		ДЮЙМЫ				КГ	ФУНТЫ	КГ	ФУНТЫ
VS-S78	177.8	99.9	160.8	70	39.3	63.3	185	409	68	150
VS-S78P	177.8	99.9	167.1	70	39.3	65.8	188	415	68	150
VS-S78H	177.8	99.9	160.8	70	39.3	63.3	185	409	68**	150**

VERSA «ДВА В ОДНОМ» /

БОЛЬШЕ ФУНКЦИОНАЛА, МЕНЬШЕ ТРЕБУЕМОГО МЕСТА

Многофункциональность наших станций «два в одном» позволит легко создать тренировочную зону, которая будет оптимальной для выделенного пространства, вашего бюджета и посетителей клуба. Благодаря разнообразию станций «два в одном» вы обеспечите пользователям максимальную тренировку, заняв минимальное пространство вашего помещения. Понятные регулировки и наглядные карты выполнения упражнений дадут возможность пользователям любого уровня переходить от выполнения одного упражнения к другому, а эргономичность каждого тренажёра добавит комфорта тренировочному процессу. Сделайте свой выбор из восьми станций «два в одном», добавьте выбранный по весу стек или комплектацию Versa+ и сформируйте вашу идеальную зону премиального грузоблочного оборудования.







СКАМЬЯ «МУЛЬТИ-ЖИМ»

Конструкция легкого доступа к тренажёру • Плавный переход от одного упражнения к другому одной простой регулировкой
 • Двухпозиционные рукоятки для предпочитаемого варианта жима
 • Приподнятый упор для ног обеспечит максимальную устойчивость и комфорт при работе с тяжелым весом • Наклон спинки обеспечит дополнительную поддержку пояснице • Интуитивно понятные карты выполнения упражнений

	РАЗМЕРЫ ТРЕНАЖЁРА (Д X Ш X В)						ВЕС ТРЕНАЖЁРА		ВЕСОВОЙ СТЕК	
	СМ		ДЮЙМЫ				КГ	ФУНТЫ	КГ	ФУНТЫ
VS-S131	154.3	157.2	199.9	60.7	61.9	78.7	236	520	72.6	160
VS-S131P	154.3	157.2	199.9	60.7	61.9	78.7	271	596	104	230
VS-S131H	154.3	157.2	199.9	60.7	61.9	78.7	268	590	104	230



ЗАДНЯЯ ДЕЛЬТА / БАТТЕРФЛЯЙ

Увеличенный размер рукояток создает комфорт для пользователей с любой комплекцией • Посадка пользователя лицом вперед делает занятия более комфортными и простыми • Широкая амплитуда с улучшенной биомеханикой для двух видов упражнений

	РАЗМЕРЫ ТРЕНАЖЁРА (Д X Ш X В)						ВЕС ТРЕНАЖЁРА		ВЕСОВОЙ СТЕК	
	СМ		ДЮЙМЫ				КГ	ФУНТЫ	КГ	ФУНТЫ
VS-S22	150.5	169	160.8	59.2	66.5	63.3	224	492	68	150
VS-S22P	150.5	169	167.1	59.2	66.5	65.8	259	548	91	200
VS-S22H	150.5	169	160.8	59.2	66.5	63.3	256	542	91	200



ВЕРХНЯЯ ТЯГА / ГРЕБНАЯ ТЯГА

- Подушка для ног легко регулируется и придает комфорт и стабильность
- Приподнятый упор для ног обеспечит максимальную устойчивость при работе с тяжелым весом
 - Шкивы из нержавеющей стали создают дополнительную защиту и продлевают срок службы тренажёра
 - Интуитивно понятные регулировки.

	РАЗМЕРЫ ТРЕНАЖЁРА (Д X Ш X В)						ВЕС ТРЕНАЖЁРА		ВЕСОВОЙ СТЕК	
	СМ	ДЮЙМЫ		КГ	ФУНТЫ	КГ	ФУНТЫ	КГ	ФУНТЫ	
VS-S331	180.5	157.9	226.3	71.1	62.2	89.1	246	543	72.6	160
VS-S331P	180.5	157.9	226.3	71.1	62.2	89.1	281	619	104	230
VS-S331H	180.5	157.9	226.3	71.1	62.2	89.1	278	613	104	230



БИЦЕПС / ТРИЦЕПС

- Компактный дизайн конструкции минимизирует требуемое пространство
- Шкивы из нержавеющей стали обеспечат дополнительную защиту и продлят срок службы тренажёра
 - Напольная платформа для ног для дополнительной устойчивости

	РАЗМЕРЫ ТРЕНАЖЁРА (Д X Ш X В)						ВЕС ТРЕНАЖЁРА		ВЕСОВОЙ СТЕК	
	СМ	ДЮЙМЫ		КГ	ФУНТЫ	КГ	ФУНТЫ	КГ	ФУНТЫ	
VS-S401	166.6	124.7	226.2	65.6	49.1	89.1	214	472	68.0	150
VS-S401P	166.6	124.7	226.2	65.6	49.1	89.1	240	528	91	200
VS-S401H	166.6	124.7	226.2	65.6	49.1	89.1	237	522	91	200



СКРУЧИВАНИЕ / РАЗГИБАНИЕ СПИНЫ

Сиденье под наклоном и подушка для поясницы создадут пользователю максимальный комфорт • Разноуровневые упоры для ног позволяют тренироваться пользователям разной комплекции • Низко расположенные рукоятки для лёгкого доступа и дополнительной устойчивости
• Интуитивно понятные регулировки

	РАЗМЕРЫ ТРЕНАЖЁРА (Д X Ш X В)						ВЕС ТРЕНАЖЁРА		ВЕСОВОЙ СТЕК	
	СМ		ДЮЙМЫ				КГ	ФУНТЫ	КГ	ФУНТЫ
VS-S531	132.2	131.5	160.8	52.1	51.8	63.3	231	509	72.6	160
VS-S531P	132.2	131.5	167.1	52.1	51.8	65.8	266	585	104	230
VS-S531H	132.2	131.5	160.8	52.1	51.8	63.3	263	579	104	230



ГРАВИТРОН

Четыре варианта хвата для подтягиваний • Идеально сконструированные брусья обеспечат правильное положение запястий при отжиманиях на трицепс и грудь
• Платформа под колени с газоамортизатором складывается вверх для работы с собственным весом • Большие, рифлёные подступники для лёгкого доступа и вариативности упражнений • Платформа для колен оборудована защитной подушкой для дополнительной безопасности • Встроенные стопоры не дадут соскользнуть подушке под коленями • Интуитивно понятные регулировки

	РАЗМЕРЫ ТРЕНАЖЁРА (Д X Ш X В)						ВЕС ТРЕНАЖЁРА		ВЕСОВОЙ СТЕК	
	СМ		ДЮЙМЫ				КГ	ФУНТЫ	КГ	ФУНТЫ
VS-S601	142.8	152.8	219.7	56.2	60.2	86.5	307	676	62.1	135
VS-S601P	142.8	152.8	219.7	56.2	60.2	86.5	310	682	62.1	135
VS-S601H	142.8	152.8	219.7	56.2	60.2	86.5	307	676	62.1	135



РАЗГИБАНИЕ / СГИБАНИЕ НОГ СИДЯ

Расположенные под углом подушки и идеальное расположение оси обеспечат точное распределение нагрузки на мышцы и связки при выполнении упражнений • Эксцентрик двойного назначения позволит плавно сменить положение нижней подушки • Все регулировки легко выполнить, не вставая с тренажёра • Механизм задней подушки легко регулируется из положения сидя • Интуитивно понятные регулировки

	РАЗМЕРЫ ТРЕНАЖЁРА (Д X Ш X В)						ВЕС ТРЕНАЖЁРА		ВЕСОВОЙ СТЕК	
	СМ	ДЮЙМЫ		КГ	ФУНТЫ	КГ	ФУНТЫ	КГ	ФУНТЫ	
VS-S711	177.6	118.3	160.8	69.9	46.6	63.3	251	554	72.6	160
VS-S711P	177.6	118.3	167.1	69.9	46.6	65.8	286	630	104	230
VS-S711H	177.6	118.3	160.8	69.9	46.6	63.3	283	624	104	230



ПРИВЕДЕНИЕ / ОТВЕДЕНИЕ БЕДРА

Тренажёр двойного назначения экономит пространство и обеспечивает большую функциональность • Задняя спинка, расположенная под наклоном, обеспечивает максимальную поддержку поясницы • Интуитивно понятные регулировки

	РАЗМЕРЫ ТРЕНАЖЁРА (Д X Ш X В)						ВЕС ТРЕНАЖЁРА		ВЕСОВОЙ СТЕК	
	СМ	ДЮЙМЫ		КГ	ФУНТЫ	КГ	ФУНТЫ	КГ	ФУНТЫ	
VS-S74	169.6	159.1	160.8	66.8	62.6	63.3	235	516	72.6	160
VS-S74P	169.6	159.1	167.1	66.8	62.6	65.8	269	592	104	230
VS-S74H	169.6	159.1	160.8	66.8	62.6	63.3	266	586	104	230

ТРЕНАЖЁР ДЛЯ РЕАБИЛИТАЦИИ – ЖИМ НОГАМИ

Тренажёр относится к классу I Med и сертифицирован для спортивной терапии, реабилитации и занятий возрастных пользователей. Содержит большое количество программ, включая изометрические, изометрические с весом, изотонические, плиометрические, эластичные и комбинированные (стек для работы с весом и эспандерами) упражнения • Минимальный вес всего 2,63 кг для постепенного прогресса • Регулируемые подушки под плечи и спинка сидения с газоамортизатором удобны пользователям любой комплекции • Тренажёр обеспечивает свободное движение сиденья без дополнительного сопротивления, что идеально подходит пользователям для восстановления физической формы на реабилитации и после травм • Крючки позволяют легко добавить эспандеры для внешнего сопротивления во время плиометрических упражнений и упражнений с эспандерами • Блокировка сиденья исключает его подвижность во время изометрической тренировки и защищает пользователей от перенапряжения • В расширенной комплектации доступны дополнительные веса, скамейка для ног, ручка на силовой панели и ящик для аксессуаров



	РАЗМЕРЫ ТРЕНАЖЁРА (Д X Ш X В)						ВЕС ТРЕНАЖЁРА		ВЕСОВОЙ СТЕК	
	СМ		ДЮЙМЫ				КГ	ФУНТЫ	КГ	ФУНТЫ
MD-S70	263.2	121.9	188.3	103.7	48	74.2	372	820	136	300



ТРЕНАЖЁР ДЛЯ РЕАБИЛИТАЦИИ – РАЗГИБАНИЕ НОГ / СГИБАНИЕ НОГ

Тренажёр относится к классу I Med и сертифицирован для спортивной терапии, реабилитации и занятий возрастных пользователей. Содержит большое количество программ для работы на мышцы задней поверхности бёдра и четырёхглавые мышцы

- Уникальная ось сиденья обеспечивает правильное расположение суставов и оптимальную биомеханику при работе в обоих направлениях
- Вращающаяся подушка под бедро легко регулируется для удобного захода на тренажёр
- 12 стартовых позиций и ограничитель движения позволяют полностью контролировать длину хода и сокращения мышц при изометрических упражнениях
- Минимальный вес всего 4,5 кг для разгибания ног и 3,4 кг для сгибания ног
- В расширенной комплектации доступны дополнительные веса и скамейка для ног

	РАЗМЕРЫ ТРЕНАЖЁРА (Д X Ш X В)						ВЕС ТРЕНАЖЁРА		ВЕСОВОЙ СТЕК	
	СМ	СМ	СМ	СМ	СМ	СМ	КГ	ФУНТЫ	КГ	ФУНТЫ
MD-S711	165.4	125.4	162.5	65.2	49.4	64	340	750	91	200



ТРЕНАЖЁР ДЛЯ РЕАБИЛИТАЦИИ – РЕГУЛИРУЕМЫЙ ШКИВ

Тренажёр относится к классу I Med и сертифицирован для спортивной терапии, реабилитации и занятий возрастных пользователей. Содержит большое количество программ для работы с верхним корпусом, нижним корпусом и глубокими мышцами туловища, тонус которых необходим для повседневной жизнедеятельности

- 35 положений ролика обеспечат большое разнообразие упражнений
- Минимальный вес всего в 2,3 кг позволит прогрессировать постепенно
- Передаточное соотношение ролика 1:2 для мягкого хода
- В расширенной комплектации доступны дополнительные веса, перекладина для равновесия, поручни, набор для инклюзивного фитнеса. Возможна работа с инвалидной коляски

	РАЗМЕРЫ ТРЕНАЖЁРА (Д X Ш X В)						ВЕС ТРЕНАЖЁРА		ВЕСОВОЙ СТЕК	
	СМ	СМ	СМ	СМ	СМ	СМ	КГ	ФУНТЫ	КГ	ФУНТЫ
MD-AP	107.2	125	228	42.2	49.3	89.8	174	384	68	150

* Тренажёры изображены в расширенной комплектации.

ФУНКЦИОНАЛЬНЫЙ КОМПЛЕКС VERSA /

МАКСИМУМ ФУНКЦИОНАЛА. МИНИМУМ ПРОСТРАНСТВА.

Проработанный дизайн этого функционального комплекса обеспечивает выдающийся спектр упражнений на ограниченной площади. Регулировка веса и соотношение эффективной нагрузки к весу плит, равное 1:2, обеспечит прогресс как пациентов на реабилитации, так и профессионалов, оттачивающих форму. Всё в нашем комплексе — от многопозиционного турника до обозначенных цветом настроек и карт выполнения упражнений с профессиональными иллюстрациями — обеспечит интуитивно понятное управление как спортсменам, так и тренерам. Возможность хранения дополнительных аксессуаров, к которым обеспечен лёгкий доступ, и дизайн «всё внутри», защищает все движущиеся детали от внешнего воздействия и одновременно выглядит стильно и эстетично.





ФУНКЦИОНАЛЬНЫЙ КОМПЛЕКС

Несколько вариантов хвата для подтягиваний • Дизайн закрытых стеков защищает все внутренние компоненты и продлевает срок использования оборудования • Большие карты выполнения упражнений показывают правильное положение пользователя в ходе тренировки и предлагают упражнения на основные мышечные группы • Регулировка уровня высоты шкивов одной рукой • Защитные кожухи рамы предотвращают сколы и царапины • Интуитивно понятные регулировки • Компактный дизайн комплекса позволяет установить его в помещении с высотой потолков 2,4 метра • Полки размером 76 см соединяют две части комплекса, а также предназначены для хранения аксессуаров и рукоятей • Соотношение эффективной нагрузки к весу плит равно 1:2 для плавного хода

- Эффективная нагрузка - 34 кг на каждую сторону (стандарт) • Также доступен функциональный комплекс VS-VFT-S18 с соединительными элементами длиной 46 см, предназначенными для хранения рукоятей
- Опционально: VS-VFT60. Дополнительные 13,6 кг веса на каждую сторону для эффективной нагрузки, равной 47,6 кг • Опционально: VS-FTHP. Комплект рукоятей, который включает: v – гриф, изогнутый гриф, канаты и ремешок на лодыжку • Опционально: VS-FTIW. Добавочная нагрузка 2.2 кг

	РАЗМЕРЫ ТРЕНАЖЁРА (Д X Ш X В)					ВЕС ТРЕНАЖЁРА		ВЕСОВОЙ СТЕК		
	СМ	СМ	СМ	ДЮЙМЫ	ДЮЙМЫ	КГ	ФУНТЫ	КГ	ФУНТЫ	
VS-VFT-S18	111.8	160.0	237.6	44.0	63	93.5	355	782	68	150
VS-VFT-S30	122.7	145.8	237.6	48.3	57.4	93.5	369	814	68	150
VS-VFT-S18 + VS-VFT60	111.8	160.0	237.6	44.0	63	93.5	409	902	95	210
VS-VFT-S30 + VS-VFT60	122.7	145.8	237.6	48.3	57.4	93.5	424	934	95	210

* Аксессуары в комплект не входят

СТАНДАРТНЫЕ ЦВЕТА РАМЫ И ОБИВКИ ДЛЯ СЕРИИ VERSA

Цвет рамы — Серебристый металлик

Цвет обивки — чёрный



Цвет обивки — бордовый

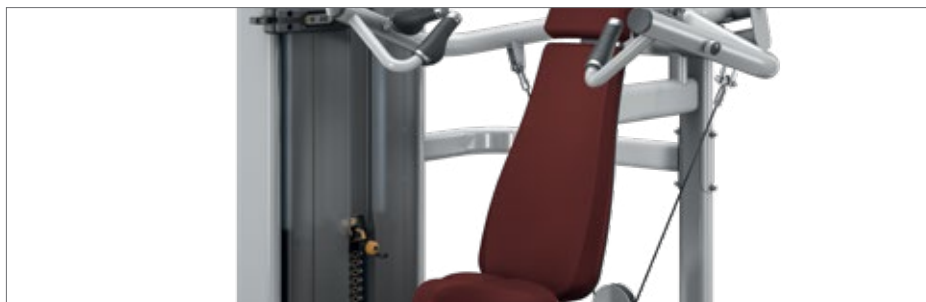

Цвет обивки — синий



Цвет рамы — Чёрный матовый

Цвет обивки — чёрный



Цвет обивки — бордовый

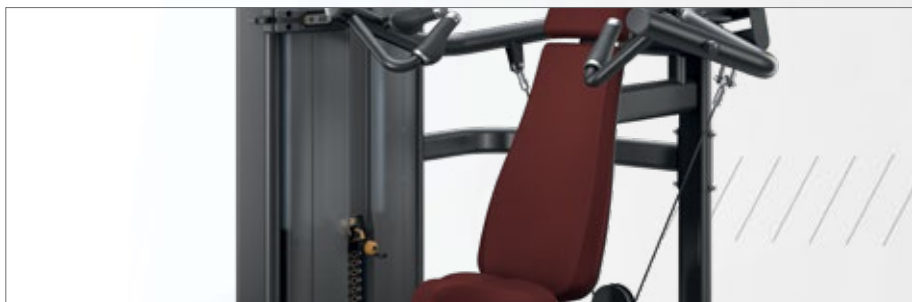

Цвет обивки — синий

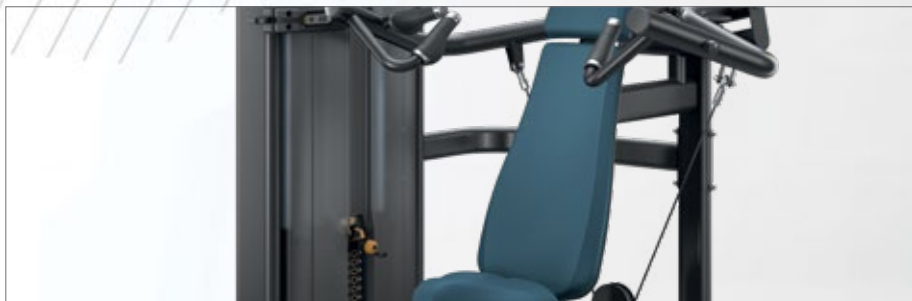

СЕРИЯ AURA /
СТАНДАРТ КАЧЕСТВА И ДИЗАЙНА





СЕРИЯ AURA /

Потрясающее сочетание функционала и изысканности серии Aura определенно придётся по душе всем, кто любит фитнес. Независимое сходящееся и расходящееся движение рычагов на некоторых тренажёрах этой серии обеспечит оптимальную биомеханику и правильную нагрузку, а эргономичные сиденья и подушки правильную посадку и максимальный комфорт. Помимо эстетической составляющей, круглый профиль с автомобильным качеством порошковой покраски обеспечит продолжительный срок службы и надёжность тренажёров.



Круглый профиль рамы и качество покраски Эстетичный круглый профиль обеспечивает беспрецедентную прочность, а автомобильное качество покраски высокоустойчиво к сколам и царапинам. **Держатель для бутылки и полотенца** Удобно расположенный держатель предотвратит проливание и лужи на полу. **Карты выполнения упражнений** Удобно расположенные, легко читаемые подсказки помогут понять, как работает тренажёр, и какие группы мышц он нагружает. **Эргономичные подушки** Уникальный дизайн подушек и сидений обеспечит правильную посадку и максимальную поддержку. **Изменение нагрузки** Вес легко изменить из положения сидя. **Траектория схождения / расхождения** Конструкция рычагов обеспечивает полную естественность движений и максимальный комфорт.

1

2

CHEST PRESS

- Adjust seat height so handgrips are at mid-chest
- When seated, use overhead pull pin to adjust handgrip-starting position





ЖИМ ОТ ГРУДИ

Регулировка рычагов позволяет задать нужную амплитуду движений • Увеличенные двойные рукоятки обеспечивают комфорт и разнообразие тренировок

	РАЗМЕРЫ ТРЕНАЖЁРА (Д X Ш X В)						ВЕС ТРЕНАЖЁРА		ВЕСОВОЙ СТЕК	
	СМ	ДЮЙМЫ		КГ	ФУНТЫ	КГ	ФУНТЫ	КГ	ФУНТЫ	
G3-S10	127	155.9	184.7	50	61.4	72.7	275	607	113	250



БАТТЕРФЛЯЙ

Двойная конструкция рукояток удобна для пользователей с любой комплекцией • Независимая работа рычагов обеспечивает балансировку усилий и препятствует выполнению упражнений на доминирующей грудной мышце • Возможность регулировки стартового положения для большей амплитуды движения

	РАЗМЕРЫ ТРЕНАЖЁРА (Д X Ш X В)						ВЕС ТРЕНАЖЁРА		ВЕСОВОЙ СТЕК	
	СМ	ДЮЙМЫ		КГ	ФУНТЫ	КГ	ФУНТЫ	КГ	ФУНТЫ	
G3-S12	113.3	156.8	150.6	44.6	61.7	59.3	246	542	91	200



НЕЗАВИСИМЫЙ ЖИМ ОТ ГРУДИ

Независимая сходящаяся траектория движений передаёт естественную динамику • Двойная конструкция рукояток обеспечивает большее разнообразие тренировок • Удобная для посадки конструкция

	РАЗМЕРЫ ТРЕНАЖЁРА (Д X Ш X В)						ВЕС ТРЕНАЖЁРА		ВЕСОВОЙ СТЕК	
	СМ		ДЮЙМЫ				КГ	ФУНТЫ	КГ	ФУНТЫ
G3-S13	128.3	155.1	174.8	50.5	61.1	68.8	293	645	113	250



ЖИМ ОТ ПЛЕЧ

Рычаги с двойными рукоятками обеспечивают стандартный или простой хват
 • Увеличенный размер рукояток создаёт дополнительный комфорт и разнообразие тренировок
 • Рычаги с противовесом создают оптимальное стартовое сопротивление

	РАЗМЕРЫ ТРЕНАЖЁРА (Д X Ш X В)						ВЕС ТРЕНАЖЁРА		ВЕСОВОЙ СТЕК	
	СМ		ДЮЙМЫ				КГ	ФУНТЫ	КГ	ФУНТЫ
G3-S20	152	146.9	150.7	59.8	57.8	59.3	251	553	91	200



ДЕЛЬТА МАШИНА

Независимая работа рычагов обеспечивает балансировку усилий

- Расположение рукояток удобно для пользователей с любой комплекцией

	РАЗМЕРЫ ТРЕНАЖЁРА (Д X Ш X В)						ВЕС ТРЕНАЖЁРА		ВЕСОВОЙ СТЕК	
	СМ		ДЮЙМЫ				КГ	ФУНТЫ	КГ	ФУНТЫ
G3-S21	154.2	152.4	150.6	60.7	60	59.3	271	597	91	200



ЗАДНЯЯ ДЕЛЬТА / БАТТЕРФЛЯЙ

Конструкция рычагов допускает различную амплитуду движений и подходит для пользователей с разной длиной предплечья

- Улучшенная конструкция рукояток позволяет обходиться без изменения регулировки сиденья при переходе от одного вида упражнений к другому

	РАЗМЕРЫ ТРЕНАЖЁРА (Д X Ш X В)						ВЕС ТРЕНАЖЁРА		ВЕСОВОЙ СТЕК	
	СМ		ДЮЙМЫ				КГ	ФУНТЫ	КГ	ФУНТЫ
G3-S22	136.8	191.6	204.3	53.9	75.4	80.4	294	648	134	295



НЕЗАВИСИМЫЙ ЖИМ ОТ ПЛЕЧ

Независимая сходящаяся траектория движений передаёт естественную динамику

- Двойные рукоятки для стандартного или узкого хвата
- Увеличенные рукоятки обеспечивают комфорт для пользователей с любыми габаритами и позволяют достичь большего разнообразия тренировок

	РАЗМЕРЫ ТРЕНАЖЁРА (Д X Ш X В)						ВЕС ТРЕНАЖЁРА		ВЕСОВОЙ СТЕК	
	СМ		ДЮЙМЫ				КГ	ФУНТЫ	КГ	ФУНТЫ
G3-S23	153.8	149.3	173.6	60.6	58.8	68.4	251	553	91	200



ВЕРХНЯЯ ТЯГА

Регулируемая опора для ног помогает достичь устойчивости и комфорта

- Прямая перекладина с изогнутыми рукоятками обеспечивает правильное положение рук и запястий по всей траектории движения

	РАЗМЕРЫ ТРЕНАЖЁРА (Д X Ш X В)						ВЕС ТРЕНАЖЁРА		ВЕСОВОЙ СТЕК	
	СМ		ДЮЙМЫ				КГ	ФУНТЫ	КГ	ФУНТЫ
G3-S30	146.4	119.6	221.7	57.6	47.1	87.3	250	551	134	295



ГРЕБНАЯ ТЯГА

Различные варианты хвата задействуют несколько групп мышц спины и обеспечивают разнообразие тренировок • Конструкция тренажёра задаёт биомеханически верную траекторию движения

	РАЗМЕРЫ ТРЕНАЖЁРА (Д X Ш X В)						ВЕС ТРЕНАЖЁРА		ВЕСОВОЙ СТЕК	
	СМ		ДЮЙМЫ				КГ	ФУНТЫ	КГ	ФУНТЫ
G3-S31	151.4	92.1	210.6	59.6	36.3	82.9	273	601	113	250



НЕЗАВИСИМАЯ ВЕРХНЯЯ ТЯГА

Независимая расходящаяся траектория движений передаёт естественную динамику • Расположение сиденья под углом обеспечивает правильное размещение пользователя • Регулируемые опоры для ног создают устойчивость и комфорт

	РАЗМЕРЫ ТРЕНАЖЁРА (Д X Ш X В)						ВЕС ТРЕНАЖЁРА		ВЕСОВОЙ СТЕК	
	СМ		ДЮЙМЫ				КГ	ФУНТЫ	КГ	ФУНТЫ
G3-S33	146.7	88.4	211.7	57.8	34.8	83.3	237	527	113	250



НЕЗАВИСИМАЯ ГРЕБНАЯ ТЯГА

Независимая расходящаяся траектория движений передаёт естественную динамику • Двойная конструкция рукояток обеспечивает большее разнообразие тренировок

	РАЗМЕРЫ ТРЕНАЖЁРА (Д X Ш X В)						ВЕС ТРЕНАЖЁРА		ВЕСОВОЙ СТЕК	
	СМ		ДЮЙМЫ				КГ	ФУНТЫ	КГ	ФУНТЫ
G3-S34	154.4	87.9	198.7	60.8	34.6	78.2	259	570	113	250



БИЦЕПС-МАШИНА

Конструкция рукояток для оптимального положения запясти • Изгиб рукояток создает устойчивость и препятствует задействованию дельтовидных мышц плеча

	РАЗМЕРЫ ТРЕНАЖЁРА (Д X Ш X В)						ВЕС ТРЕНАЖЁРА		ВЕСОВОЙ СТЕК	
	СМ		ДЮЙМЫ				КГ	ФУНТЫ	КГ	ФУНТЫ
G3-S40	122	108.6	150.6	48.1	42.8	59.3	228	502	91	200



ОТЖИМАНИЕ СИДЯ НА ТРИЦЕПС

- Вращающиеся рукоятки позволяют выбрать оптимальное положение плеч для пользователей с любой комплекцией
- Конструкция рукояток обеспечивает надёжный захват и предотвращает соскальзывание
- Наклонная спинка снимает нагрузку на плечевой сустав и обеспечивает полную амплитуду движений

	РАЗМЕРЫ ТРЕНАЖЁРА (Д X Ш X В)					ВЕС ТРЕНАЖЁРА		ВЕСОВОЙ СТЕК		
	СМ	ДЮЙМЫ		КГ	ФУНТЫ	КГ	ФУНТЫ	КГ	ФУНТЫ	
G3-S42	158.8	128	173.6	62.5	50.4	68.4	261	575	91	200



РАЗГИБАНИЕ СИДЯ НА ТРИЦЕПС

- Сиденье и парта расположены под оптимальным с точки зрения устойчивости углом
- Рукоятки регулируются под различную длину предплечий

	РАЗМЕРЫ ТРЕНАЖЁРА (Д X Ш X В)						ВЕС ТРЕНАЖЁРА		ВЕСОВОЙ СТЕК	
	СМ	ДЮЙМЫ		КГ	ФУНТЫ	КГ	ФУНТЫ	КГ	ФУНТЫ	
G3-S45	117.4	108.4	150.6	46.2	42.7	59.3	223	491	91	200



ПРЕСС-МАШИНА

Рукоятки и опора для груди обеспечивают максимальный комфорт
 • Регулируемые рычаги позволяют менять стартовое положение

	РАЗМЕРЫ ТРЕНАЖЁРА (Д X Ш X В)						ВЕС ТРЕНАЖЁРА		ВЕСОВОЙ СТЕК	
	СМ		ДЮЙМЫ				КГ	ФУНТЫ	КГ	ФУНТЫ
G3-S50	137	94	150	54	37	59	184	405	68	150



ПРЕСС-МАШИНА

Двухосный механизм движения обеспечивает комфорт при занятиях
 и естественность работы мышц брюшного пресса • Положение сиденья
 и рукояток создаёт максимальную устойчивость

	РАЗМЕРЫ ТРЕНАЖЁРА (Д X Ш X В)						ВЕС ТРЕНАЖЁРА		ВЕСОВОЙ СТЕК	
	СМ		ДЮЙМЫ				КГ	ФУНТЫ	КГ	ФУНТЫ
G3-S51	142.8	112.2	150.5	56.2	44.2	59.3	184	405	91	200



РАЗГИБАНИЕ СПИНЫ

Регулируемые нескользкие опоры для ног обеспечивают устойчивое и правильное положение тела • Дополнительная подушка для нижней части спины способствует правильному положению тела

	РАЗМЕРЫ ТРЕНАЖЁРА (Д X Ш X В)					ВЕС ТРЕНАЖЁРА		ВЕСОВОЙ СТЕК		
	СМ		ДЮЙМЫ			КГ	ФУНТЫ	КГ	ФУНТЫ	
G3-S52	157.7	106.5	174.9	62.1	41.9	68.9	277	610	134	295



ТОРС-МАШИНА

Уникальная конструкция обеспечивает правильное положение тела
 • Регулировка исходного положения с шагом в 10 градусов
 • Опоры для ног помогают пользователям с любой комплекцией сохранять равновесие

	РАЗМЕРЫ ТРЕНАЖЁРА (Д X Ш X В)					ВЕС ТРЕНАЖЁРА		ВЕСОВОЙ СТЕК		
	СМ		ДЮЙМЫ			КГ	ФУНТЫ	КГ	ФУНТЫ	
G3-S55	164.2	97	173.7	64.6	38.2	68.4	216	476	91	200



ГРАВИТРОН

Вращающиеся рукоятки удобны для пользователей с любой комплекцией • Регулируемый по высоте блок рукояток дает возможность выбора оптимального хвата • Конструкция рукояток обеспечивает полную амплитуду движений для пользователей любого роста

	РАЗМЕРЫ ТРЕНАЖЁРА (Д X Ш X В)						ВЕС ТРЕНАЖЁРА		ВЕСОВОЙ СТЕК	
	СМ	ДЮЙМЫ		КГ	ФУНТЫ	КГ	ФУНТЫ			
G3-S60	117.6	121.8	230.7	46.3	47.9	90.8	229	505	68	150



ГОРИЗОНТАЛЬНЫЙ ЖИМ НОГАМИ

Четырёхрычажная конструкция повышает сбалансированность и обеспечивает динамический уровень сопротивления • Увеличенная нескользящая опора для ног удобна для пользователей с любой комплекцией

	РАЗМЕРЫ ТРЕНАЖЁРА (Д X Ш X В)						ВЕС ТРЕНАЖЁРА		ВЕСОВОЙ СТЕК	
	СМ		ДЮЙМЫ				КГ	ФУНТЫ	КГ	ФУНТЫ
G3-S70	210.1	124.6	184.6	82.7	49	72.7	417	920	175	385



РАЗГИБАНИЕ НОГ

Угол между сиденьем и спинкой обеспечивает комфорт и способствует оптимальной работе четырехглавых мышц • Стандартные возможности регулировки амплитуды движения • Саморегулирующаяся опора для голеней

	РАЗМЕРЫ ТРЕНАЖЁРА (Д X Ш X В)						ВЕС ТРЕНАЖЁРА		ВЕСОВОЙ СТЕК	
	СМ		ДЮЙМЫ				КГ	ФУНТЫ	КГ	ФУНТЫ
G3-S71	178.9	109.4	173.6	70.4	43.1	68.4	265	584	113	250



СГИБАНИЕ НОГ СИДЯ

Спинка и опора для голеней регулируются, не влияя на положение коленей или угол исходного положения • Стандартные возможности регулировки амплитуды движения

	РАЗМЕРЫ ТРЕНАЖЁРА (Д X Ш X В)						ВЕС ТРЕНАЖЁРА		ВЕСОВОЙ СТЕК	
	СМ		ДЮЙМЫ				КГ	ФУНТЫ	КГ	ФУНТЫ
G3-S72	178.9	109.4	173.6	70.4	43.1	68.4	257	566	113	250



СГИБАНИЕ НОГ ЛЁЖА

Конструкция опор для спины обеспечивает свободную амплитуду движений и снижает нагрузку на нижнюю часть спины • Стандартные возможности регулировки амплитуды движения

	РАЗМЕРЫ ТРЕНАЖЁРА (Д X Ш X В)						ВЕС ТРЕНАЖЁРА		ВЕСОВОЙ СТЕК	
	СМ		ДЮЙМЫ				КГ	ФУНТЫ	КГ	ФУНТЫ
G3-S73	177.5	111.7	173.6	69.9	44	68.3	272	600	91	200



ПРИВЕДЕНИЕ БЕДРА

Коленные подушки и двойные держатели для ног обеспечивают дополнительную устойчивость и комфорт • Весовой стек, расположенный перед пользователем, выступает в роли дополнительной защиты

	РАЗМЕРЫ ТРЕНАЖЁРА (Д X Ш X В)					ВЕС ТРЕНАЖЁРА		ВЕСОВОЙ СТЕК		
	СМ		ДЮЙМЫ			КГ	ФУНТЫ	КГ	ФУНТЫ	
G3-S74	166.6	164.3	150.8	65.6	64.7	59.4	264	582	100	220



ОТВЕДЕНИЕ БЕДРА

Коленные подушки и двойные опоры для ног предотвращают нежелательное смещение коленей • Весовой стек, расположенный перед пользователем, выступает в роли дополнительной защиты

	РАЗМЕРЫ ТРЕНАЖЁРА (Д X Ш X В)					ВЕС ТРЕНАЖЁРА		ВЕСОВОЙ СТЕК		
	СМ		ДЮЙМЫ			КГ	ФУНТЫ	КГ	ФУНТЫ	
G3-S75	166.6	107.5	150.8	65.6	42.3	59.4	270	595	100	220



МАХИ НОГОЙ

- Возможность выполнения упражнений для мышц тазобедренных суставов стоя обеспечивает дополнительную балансировку и повышает воздействие на целевые группы мышц • Регулируемые направляющие позволяют пользователям разного роста выбирать оптимальное исходное положение
- Исходное положение регулируется с шагом в 15 градусов при угле вращения 270 градусов • Высота подъёма всего 13,2 см для лёгкого доступа

	РАЗМЕРЫ ТРЕНАЖЁРА (Д X Ш X В)						ВЕС ТРЕНАЖЁРА		ВЕСОВОЙ СТЕК	
	СМ		ДЮЙМЫ		КГ	ФУНТЫ	КГ	ФУНТЫ	КГ	ФУНТЫ
G3-S76	111.7	119.7	184.3	44	47.1	72.6	295	650	134	295



ГОЛЕНЬ-МАШИНА

- Конструкция позволяет полностью снять нагрузку с позвоночника
- Опоры для ног имеют изогнутую форму, создающую удобное положение стоп и свободу движений • Линейные подшпильники обеспечивают плавность движений

	РАЗМЕРЫ ТРЕНАЖЁРА (Д X Ш X В)						ВЕС ТРЕНАЖЁРА		ВЕСОВОЙ СТЕК	
	СМ		ДЮЙМЫ		КГ	ФУНТЫ	КГ	ФУНТЫ	КГ	ФУНТЫ
G3-S77	173	68.9	150.5	68.1	27.1	59.3	304	670	134	295



МУЛЬТИКОМПЛЕКС FUNCTIONAL TRAINER

Коэффициент стартового противовеса 1:4 обеспечивает низкое стартовое сопротивление и даёт возможность совершать более быстрые движения

- Комплектация стеками весом 132 кг или 177 кг
- Боковая вращающаяся панель аксессуаров с дополнительными грифами и рукоятками
- Многопозиционные рукоятки для подтягивания и альпинистские зацепы
- Складывающаяся ступенька для облегчения доступа
- Эффективная нагрузка для G3-MSFT300: 32,9 кг для каждой стороны
- Эффективная нагрузка для G3-MSFT400: 44,2 кг для каждой стороны

	РАЗМЕРЫ ТРЕНАЖЁРА (Д X Ш X В)						ВЕС ТРЕНАЖЁРА		ВЕСОВОЙ СТЕК	
	СМ	ДЮЙМЫ		КГ	ФУНТЫ	КГ	ФУНТЫ	КГ	ФУНТЫ	
G3-MSFT300	169.2	130.2	234.4	66.6	51.2	92.3	601	1324	2 X 131	2 X 290
G3-MSFT400	169.2	130.2	234.4	66.6	51.2	92.3	697	1537	2 X 176	2 X 390



Защитный кожух шкивов

КРОССОВЕР

- Многофункциональные регулируемые ролики обеспечивают разнообразие упражнений
- Перекладина для подтягивания с прямым и широким хватами
- Возможность осуществления регулировок одной рукой
- Защитный кожух шкивов минимизирует износ и повышает прочность
- Коэффициент стартового противовеса 1:2 обеспечивает низкое стартовое сопротивление



	РАЗМЕРЫ ТРЕНАЖЁРА (Д X Ш X В)						ВЕС ТРЕНАЖЁРА		ВЕСОВОЙ СТЕК	
	СМ	ДЮЙМЫ		КГ	ФУНТЫ	КГ	ФУНТЫ	КГ	ФУНТЫ	
G3-MS20	397.4	90	239.6	156.5	35.4	94.3	399	880	2 X 91	2 X 200



5-ПОЗИЦИОННАЯ МУЛЬТИСТАНЦИЯ

	РАЗМЕРЫ ТРЕНАЖЁРА (Д X Ш X В)						ВЕС ТРЕНАЖЁРА		ВЕСОВОЙ СТЕК	
	СМ	ДЮЙМЫ		КГ	ФУНТЫ	КГ	ФУНТЫ	КГ	ФУНТЫ	
G3-MS50	561.3	370.9	251.7	221	146	99.1	1996	4400	4 X 91 4 X 134	4 X 200 4 X 295



4-ПОЗИЦИОННАЯ МУЛЬТИСТАНЦИЯ

	РАЗМЕРЫ ТРЕНАЖЁРА (Д X Ш X В)						ВЕС ТРЕНАЖЁРА		ВЕСОВОЙ СТЕК	
	СМ		ДЮЙМЫ				КГ	ФУНТЫ	КГ	ФУНТЫ
G3-MS40	167.8	369.8	252	66.1	145.6	99.2	998	2200	2 X 91 2 X 134	2 X 200 2 X 295

БЛОК С РЕГУЛИРОВКАМИ ШКИВА

Простая регулировка высоты одной рукой • Коэффициент стартового противовеса 1:2 обеспечивает плавное движение • Рукоятка для поддержания баланса во время выполнения упражнений • Держатель для бутылки и полотенца • Модульная конструкция позволяет легко вписать тренажёр в пространство вашего клуба



	РАЗМЕРЫ ТРЕНАЖЁРА (Д X Ш X В)						ВЕС ТРЕНАЖЁРА		ВЕСОВОЙ СТЕК	
	СМ		ДЮЙМЫ				КГ	ФУНТЫ	КГ	ФУНТЫ
G3-MS24	68	70	240	27	28	94.5	181	398.5	91	200

ВЕРХНЯЯ ТЯГА

Два независимых троса для дополнительного разнообразия в упражнениях • Вращающаяся подушка для коленей для быстрой и простой регулировки • Держатель для бутылки и полотенца • Модульная конструкция позволяет легко вписать тренажёр в пространство вашего клуба



	РАЗМЕРЫ ТРЕНАЖЁРА (Д X Ш X В)						ВЕС ТРЕНАЖЁРА		ВЕСОВОЙ СТЕК	
	СМ		ДЮЙМЫ				КГ	ФУНТЫ	КГ	ФУНТЫ
G3-MS51	140	120	252	55	47.5	99.5	252	556	134	295



8-ПОЗИЦИОННАЯ МУЛЬТИСТАНЦИЯ

	РАЗМЕРЫ ТРЕНАЖЁРА (Д X Ш X В)						ВЕС ТРЕНАЖЁРА		ВЕСОВОЙ СТЕК	
	СМ		ДЮЙМЫ				КГ	ФУНТЫ	КГ	ФУНТЫ
G3-MS80	561.3	370.9	251.7	221	146	99.1	1996	4400	4 X 91 4 X 134	4 X 200 4 X 295

РАЗГИБАНИЕ НА ТРИЦЕПС

Вращающийся верхний шкив для прочности • Коэффициент стартового противовеса 1:1 для профессионального тренинга • Стабилизационная подушка для удобства • Держатель для бутылки и полотенца • Модульная конструкция тренажёра легко впишется в пространство клуба



	РАЗМЕРЫ ТРЕНАЖЁРА (Д X Ш X В)						ВЕС ТРЕНАЖЁРА		ВЕСОВОЙ СТЕК	
	СМ		ДЮЙМЫ				КГ	ФУНТЫ	КГ	ФУНТЫ
G3-MS52	85	59	240	33.5	23.5	94.5	171.5	377.5	91	200

ГРЕБНАЯ ТЯГА

Два независимых троса для дополнительного разнообразия в упражнениях • Вращающаяся подушка для коленей для быстрой и простой регулировки • Держатель для бутылки и полотенца • Модульная конструкция позволяет легко вписать тренажёр в пространство вашего клуба



	РАЗМЕРЫ ТРЕНАЖЁРА (Д X Ш X В)						ВЕС ТРЕНАЖЁРА		ВЕСОВОЙ СТЕК	
	СМ		ДЮЙМЫ				КГ	ФУНТЫ	КГ	ФУНТЫ
G3-MS53	230	71	240	91	28	94.5	260	573	134	295

СТАНДАРТНЫЕ ЦВЕТА РАМЫ И ОБИВКИ ДЛЯ СЕРИИ AURA

Цвет рамы — Серебристый металлик

Цвет обивки — чёрный



Цвет обивки — бордовый



Цвет обивки — синий



Цвет рамы — Чёрный матовый

Цвет обивки — чёрный



Цвет обивки — бордовый

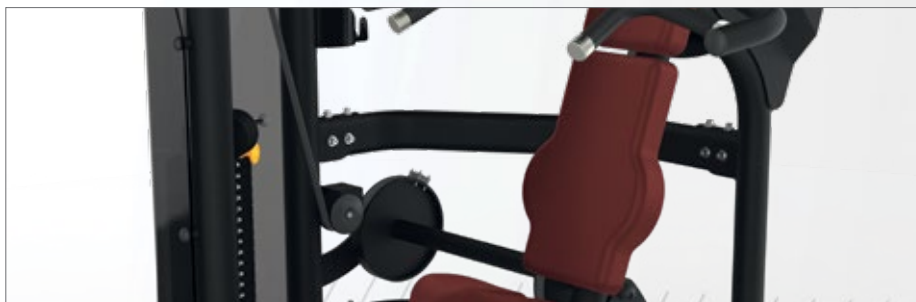

Цвет обивки — синий



СЕРИЯ GO /
ПРОСТОТА И ДОСТУПНОСТЬ



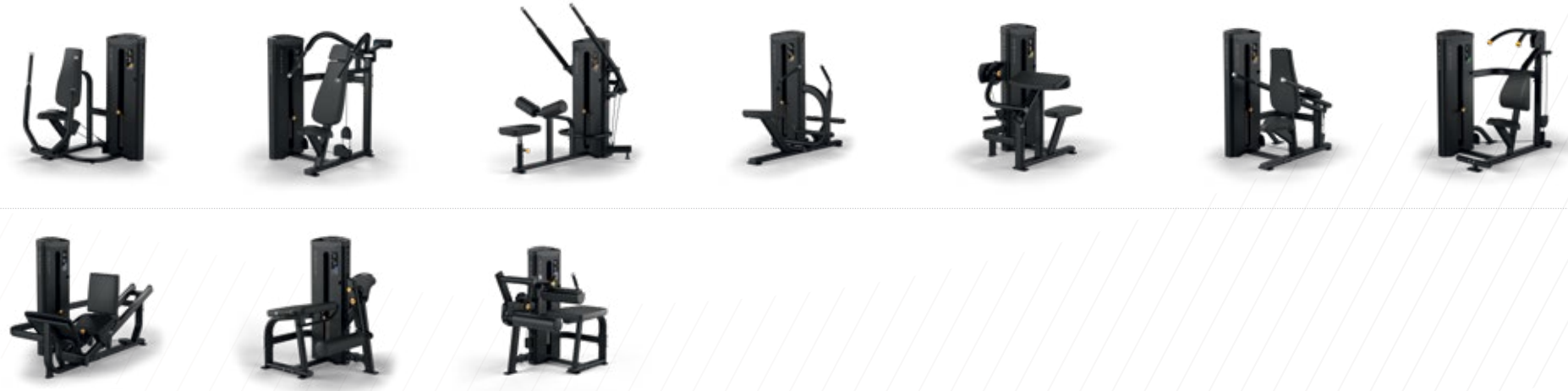

СЕРИЯ GO /

Идеально подходит для пользователей плохо знакомых с силовыми тренировками и круговыми программами. Тренажёры серии Go компактны и просты в использовании. Они обеспечивают оптимальный комфорт для новичков.



Повышенный комфорт при использовании Минимальные регулировки, низкий начальный вес и опциональный довесок обеспечивают постепенный прогресс, который поддерживает мотивацию пользователей любой физической подготовки по мере того, как они становятся сильнее. **Компактная конструкция**, позволяющая экономить пространство, с дизайном стек к стеку улучшает проходимость и привлекает больше пользователей, когда пространство и бюджет ограничены. **Удобства для пользователя** Место для хранения аксессуаров позволяет пользователям хранить свои мобильные устройства, бутылку с водой и полотенце, минимизируя беспорядок на полу. **Таблички с упражнениями** Наглядные для чтения плакаты демонстрируют целевые группы мышц и правильное использование тренажёра. **Оптимизированные направляющие стержни** снимаются без каких-либо инструментов, а прочный металлический кожух выдерживает суровые условия и легко демонтируется для обслуживания.



320 см / 10.5'

564 см / 18.5'



ЖИМ ОТ ГРУДИ

Нейтральные ручки увеличенного размера для естественного и удобного хвата снижают нагрузку на плечевые суставы • Интуитивно понятный дизайн без каких-либо регулировок

	РАЗМЕРЫ ТРЕНАЖЁРА (Д X Ш X В)						ВЕС ТРЕНАЖЁРА		ВЕСОВОЙ СТЕК	
	СМ	ДЮЙМЫ		КГ	ФУНТЫ	КГ	ФУНТЫ	КГ	ФУНТЫ	
GO-S13	158	118	137	62.2	46.6	54	166	366	72	160



ЖИМ ОТ ПЛЕЧ

Интуитивно понятный дизайн, не требующий регулировок • Нейтральные рукоятки увеличенного размера для естественного удобного хвата и минимизации нагрузки на плечевые суставы

	РАЗМЕРЫ ТРЕНАЖЁРА (Д X Ш X В)						ВЕС ТРЕНАЖЁРА		ВЕСОВОЙ СТЕК	
	СМ	ДЮЙМЫ		КГ	ФУНТЫ	КГ	ФУНТЫ	КГ	ФУНТЫ	
GO-S23	148	110.5	176	58.4	43.5	69.3	160	353	45	100



ТЯГА СВЕРХУ

Сиденье с храповым механизмом легко регулируется, позволяя пользователям точно настроить диапазон движений для оптимального комфорта и функциональности • Нейтральные ручки увеличенного размера обеспечивают удобный хват и снижают нагрузку на плечевые суставы

	РАЗМЕРЫ ТРЕНАЖЁРА (Д X Ш X В)						ВЕС ТРЕНАЖЁРА		ВЕСОВОЙ СТЕК	
	СМ	ДЮЙМЫ		КГ	ФУНТЫ	КГ	ФУНТЫ	КГ	ФУНТЫ	
GO-S33	174	91	171	68.5	35.8	67.3	210	463	72	160



ГРЕБНАЯ ТЯГА

Крупногабаритные угловые ручки обеспечивают естественный и удобный хват • Двойные подножки и удлиненное сиденье позволяют пользователям разного роста разместиться комфортно без использования дополнительных настроек

	РАЗМЕРЫ ТРЕНАЖЁРА (Д X Ш X В)						ВЕС ТРЕНАЖЁРА		ВЕСОВОЙ СТЕК	
	СМ	ДЮЙМЫ		КГ	ФУНТЫ	КГ	ФУНТЫ	КГ	ФУНТЫ	
GO-S34	148	123	137	58.3	48.5	54	159	350.5	72	160



БИЦЕПС-МАШИНА

Интуитивно понятный дизайн с отсутствием регулировок • Выделенная ось указывает на оптимальное положение локтя и тела • Увеличенное сиденье позволяет пользователям менять положение бедер для правильного размещения

	РАЗМЕРЫ ТРЕНАЖЁРА (Д X Ш X В)						ВЕС ТРЕНАЖЁРА		ВЕСОВОЙ СТЕК	
	СМ	ДЮЙМЫ		КГ	ФУНТЫ	КГ	ФУНТЫ	КГ	ФУНТЫ	
GO-S40	125	104	137	49.2	41	54	148	326.5	54	120



ОТЖИМАНИЕ НА ТРИЦЕПС

Нейтральные рукоятки увеличенного размера обеспечивают естественный и удобный хват • Жим сидя следует естественным путем, уменьшая нагрузку на локтевые суставы, задействуя всю верхнюю часть тела • Интуитивно понятный дизайн, не требующий регулировок

	РАЗМЕРЫ ТРЕНАЖЁРА (Д X Ш X В)						ВЕС ТРЕНАЖЁРА		ВЕСОВОЙ СТЕК	
	СМ	ДЮЙМЫ		КГ	ФУНТЫ	КГ	ФУНТЫ	КГ	ФУНТЫ	
GO-S42	130.5	101.5	137	51.4	39.9	54	163	359.5	72	160



СКРУЧИВАНИЕ НА ПРЕСС

Интуитивно понятный дизайн, не требующий регулировок • Комфортная контурная подушка для спины обеспечивает полный диапазон движений и растяжку основных мышц, чего не могут сделать обычные плоские подушки • Мягкие рукоятки увеличенного размера обеспечивают удобный хват

	РАЗМЕРЫ ТРЕНАЖЁРА (Д X Ш X В)						ВЕС ТРЕНАЖЁРА		ВЕСОВОЙ СТЕК	
	СМ	ДЮЙМЫ		КГ	ФУНТЫ	КГ	ФУНТЫ	КГ	ФУНТЫ	
GO-S53	158	94.5	137	62.2	37.2	54	150.5	332	63	140



ЖИМ НОГАМИ

Низкое размещение сиденья обеспечивает легкий вход и выход с тренажёра • Понятно пронумерованные точки регулировок обеспечивают оптимальное стартовое положение • Большая прорезиненная платформа для ног с текстурированной поверхностью предлагает удобное и безопасное размещение стопы для широкого круга пользователей

	РАЗМЕРЫ ТРЕНАЖЁРА (Д X Ш X В)				ВЕС ТРЕНАЖЁРА		ВЕСОВОЙ СТЕК			
	СМ	ДЮЙМЫ			КГ	ФУНТЫ	КГ	ФУНТЫ		
GO-S70	101	183.5	137	39.7	72.3	54	246	542.4	95	210



РАЗГИБАНИЕ НОГ

Увеличенное сиденье обеспечивает оптимальную поддержку для пользователей и позволяет легко вставать и выходить из тренажёра • Саморегулирующийся валик для ног подстроится под любую длину ног • Регулируемый диапазон движения позволяет пользователям с разной степенью подвижности колена наращивать силу

	РАЗМЕРЫ ТРЕНАЖЁРА (Д X Ш X В)				ВЕС ТРЕНАЖЁРА		ВЕСОВОЙ СТЕК			
	СМ	ДЮЙМЫ			КГ	ФУНТЫ	КГ	ФУНТЫ		
GO-S71	132	130	137	52	51.3	54	178	392.5	72	160



СГИБАНИЕ НОГ СИДЯ

Саморегулирующийся валик для ног подстроится под любую длину ног • Регулируемый диапазон движения позволяет пользователям с разной степенью подвижности колена наращивать силу • Увеличенное сиденье обеспечивает оптимальную поддержку для пользователей и позволяет легко вставать и выходить из тренажёра

	РАЗМЕРЫ ТРЕНАЖЁРА (Д X Ш X В)				ВЕС ТРЕНАЖЁРА		ВЕСОВОЙ СТЕК			
	СМ	ДЮЙМЫ			КГ	ФУНТЫ	КГ	ФУНТЫ		
GO-S72	128	109	137	50.5	43	54	198	436.5	54	120

СТАНДАРТНЫЕ ЦВЕТА РАМЫ И ОБИВКИ ДЛЯ СЕРИИ GO

Цвет рамы — Серебристый металлик

Цвет обивки — чёрный



Цвет обивки — бордовый



Цвет обивки — синий



Цвет рамы — Чёрный матовый

Цвет обивки — чёрный



Цвет обивки — бордовый



Цвет обивки — синий







MATRIX

45
LB

СЕРИЯ MAGNUM /

ЛЕГЕНДАРНОЕ ИСПОЛНЕНИЕ И ПРОВЕРЕННАЯ НАДЁЖНОСТЬ



СЕРИЯ MAGNUM /

Серия Magnum — это уникальное сочетание высочайшего качества и прочности. Серия идеальна для профессиональных атлетов, которые хотят максимально реализовать свой потенциал и достичь запредельного уровня. Понятные и эксклюзивные скамьи для жимов с доводчиками позволят спортсменам обеспечить оптимальное стартовое положение, а такие продукты как Double Mega Rack с огромным выбором аксессуаров помогут извлечь максимум из доступного пространства. Всё, на чём написано название Magnum, выдержит самый суровый тренинг любого поклонника бодибилдинга.



Прочная конструкция Выдержит тренинг спортсменов профессиональных команд любого уровня подготовки.

Траектория схождения/расхождения Конструкция рычагов обеспечивает полную естественность движений и максимальный комфорт. **Эргономика и биомеханика** Обеспечит правильную посадку, максимальную поддержку и оптимальное биомеханическое движение. **Точки регулировки** удобно расположены и обозначены цветом.

Качество покраски Автомобильное качество покраски высокоустойчиво к сколам и царапинам. **Разнообразие**

Огромный выбор оборудования подойдет клубу любого уровня.



СКАМЬИ С ДОВОДЧИКАМИ /

СИСТЕМА EASIER TAKEOFFS

Эта эксклюзивная система использует движущийся доводчик, который позволяет разместить гриф в идеальной точке для жима. Данная конструкция позволяет снять гриф без помощи ассистента и бережёт суставы от лишней нагрузки.

Потрясающий комфорт, лёгкое снятие и повышенная эффективность — отличные решения для усиленных тренировок как новичков, так и профессионалов.



ОЛИМПИЙСКАЯ ГОРИЗОНТАЛЬНАЯ СКАМЬЯ С ДОВОДЧИКОМ



Доводчик позволяет зафиксировать стартовое положение штанги в строго вертикальном положении • Прочные уретановые кожухи защищают олимпийские грифы от повреждений и уменьшают шум • Широкая спинка обеспечивает идеальный баланс при работе с большими весами • 10 штырей для хранения дисков (диски весом в 20 кг находятся на уровне пояса) • Соответствует европейскому EN957 и американскому ASTM стандартам • Конфигурируется с платформой для страхующего (MG-AOSP), опционально

	РАЗМЕРЫ ТРЕНАЖЁРА (Д X Ш X В)						ВЕС ТРЕНАЖЁРА	
	СМ		ДЮЙМЫ				КГ	ФУНТЫ
MG-A678	173	168	130	68	66	51	94	207

ОЛИМПИЙСКАЯ ГОРИЗОНТАЛЬНАЯ СКАМЬЯ



Прочные уретановые кожухи защищают олимпийские грифы от повреждений и уменьшают шум • Широкая спинка обеспечивает идеальный баланс при работе с большими весами • 10 штырей для хранения дисков (диски весом в 20 кг находятся на уровне пояса) • Соответствует европейскому EN957 и американскому ASTM стандартам • Конфигурируется с платформой для страхующего (MG-AOSP), опционально

	РАЗМЕРЫ ТРЕНАЖЁРА (Д X Ш X В)						ВЕС ТРЕНАЖЁРА	
	СМ		ДЮЙМЫ				КГ	ФУНТЫ
MG-A78	163	168	130	64	66	51	73	160

ОЛИМПИЙСКАЯ СКАМЬЯ С ПОЛОЖИТЕЛЬНЫМ НАКЛОНОМ С ДОВОДЧИКОМ



Доводчик позволяет зафиксировать стартовое положение штанги в строго вертикальном положении • Прочные уретановые кожухи защищают олимпийские грифы от повреждений и уменьшают шум • Широкая спинка обеспечивает идеальный баланс при работе с большими весами • 10 штырей для хранения дисков (диски весом в 20 кг находятся на уровне пояса) • Соответствует европейскому EN957 и американскому ASTM стандартам • Сиденье со ступенчатой регулировкой легко настраивается под пользователей любого роста • Комплектуется со встроенной платформой для страхующего

	РАЗМЕРЫ ТРЕНАЖЁРА (Д X Ш X В)						ВЕС ТРЕНАЖЁРА	
	СМ		ДЮЙМЫ				КГ	ФУНТЫ
MG-A679	170	168	160	67	66	63	126	277

ОЛИМПИЙСКАЯ СКАМЬЯ С ПОЛОЖИТЕЛЬНЫМ НАКЛОНОМ



Прочные уретановые кожухи защищают олимпийские грифы от повреждений и уменьшают шум • Широкая спинка обеспечивает идеальный баланс при работе с большими весами • 10 штырей для хранения дисков (диски весом в 20 кг находятся на уровне пояса) • Соответствует европейскому EN957 и американскому ASTM стандартам • Сиденье со ступенчатой регулировкой легко настраивается под пользователей любого роста • Комплектуется со встроенной платформой для страхующего

	РАЗМЕРЫ ТРЕНАЖЁРА (Д X Ш X В)						ВЕС ТРЕНАЖЁРА	
	СМ		ДЮЙМЫ				КГ	ФУНТЫ
MG-A79	170	168	160	67	66	63	107	235

ОЛИМПИЙСКАЯ СКАМЬЯ С ОТРИЦАТЕЛЬНОМ НАКЛОМ С ДОВОДЧИКОМ



Доводчик позволяет зафиксировать стартовое положение штанги в строго вертикальном положении • Прочные уретановые кожухи защищают олимпийские грифы от повреждений и уменьшают шум • Широкая спинка обеспечивает идеальный баланс при работе с большими весами • 10 штырей для хранения дисков (диски весом в 20 кг находятся на уровне пояса) • Соответствует европейскому EN957 и американскому ASTM стандартам • Подушки для коленей и лодыжек легко подстраиваются под пользователей любого роста

	РАЗМЕРЫ ТРЕНАЖЁРА (Д X Ш X В)						ВЕС ТРЕНАЖЁРА	
	СМ		ДЮЙМЫ				КГ	ФУНТЫ
MG-A680	206	168	135	81	66	53	107	235

ОЛИМПИЙСКАЯ СКАМЬЯ С ОТРИЦАТЕЛЬНОМ НАКЛОМ



Прочные уретановые кожухи защищают олимпийские грифы от повреждений и уменьшают шум • Широкая спинка обеспечивает идеальный баланс при работе с большими весами • 10 штырей для хранения дисков (диски весом в 20 кг находятся на уровне пояса) • Соответствует европейскому EN957 и американскому ASTM стандартам • Подушки для коленей и лодыжек легко подстраиваются под пользователей любого роста

	РАЗМЕРЫ ТРЕНАЖЁРА (Д X Ш X В)						ВЕС ТРЕНАЖЁРА	
	СМ		ДЮЙМЫ				КГ	ФУНТЫ
MG-A80	201	168	137	79	66	54	82	180

ОЛИМПИЙСКАЯ СКАМЬЯ ДЛЯ ЖИМА НА ПЛЕЧИ С ДОВОДЧИКОМ



Доводчик позволяет зафиксировать стартовое положение штанги в строго вертикальном положении • Прочные уретановые кожухи защищают олимпийские грифы от повреждений и уменьшают шум • Конфигурируется с платформой для страхующего • 10 штырей для хранения дисков (диски весом в 20 кг находятся на уровне пояса) • Соответствует европейскому EN957 и американскому ASTM стандартам

	РАЗМЕРЫ ТРЕНАЖЁРА (Д X Ш X В)						ВЕС ТРЕНАЖЁРА	
	СМ		ДЮЙМЫ				КГ	ФУНТЫ
MG-A645	135	138	183	53	66	72	118	260

ОЛИМПИЙСКАЯ СКАМЬЯ ДЛЯ ЖИМА НА ПЛЕЧИ



Возможность снимать гриф как перед собой, так и из-за головы • Страхующие элементы соединяют переднюю и заднюю стойки • Прочные уретановые кожухи защищают олимпийские грифы от повреждений и уменьшают шум • Комплектуется со встроенной платформой для страхующего • 10 штырей для хранения дисков • Соответствует европейскому EN957 и американскому ASTM стандартам

	РАЗМЕРЫ ТРЕНАЖЁРА (Д X Ш X В)						ВЕС ТРЕНАЖЁРА	
	СМ		ДЮЙМЫ				КГ	ФУНТЫ
MG-A45	127	138	165	50	66	65	137	303



3-ПОЗИЦИОННАЯ ОЛИМПИЙСКАЯ СКАМЬЯ

Прочные уретановые кожанки защищают олимпийские грифы от повреждений и уменьшают шум • Эргономичное сиденье автоматически устанавливается в идеальное для тренировки положение при регулировке спинки • 10 штырей для дисков выдерживают вес более 450 кг • Соответствует европейскому EN957 и американскому ASTM стандартам

	РАЗМЕРЫ ТРЕНАЖЁРА (Д X Ш X В)						ВЕС ТРЕНАЖЁРА	
	СМ	ДЮЙМЫ		КГ	ФУНТЫ			
MG-C895	167	180	173	71	66	68	155	342





МНОГОФУНКЦИОНАЛЬНАЯ СКАМЬЯ LP

Сиденье автоматически подстраивается под регулировку спинки • Регулировка спинки в 8 положениях от 0 до 75 градусов • Широкая спинка обеспечивает идеальный баланс при работе с большими весами • Прочные кожухи защищают наиболее изнашиваемые места • Подвижная ручка и встроенные транспортировочные ролики облегчают перемещение скамьи внутри помещения • Расстояние от пола до верха спинки составляет всего 45 см, что минимизирует нагрузку на поясницу и предотвращает выгибание спины

	РАЗМЕРЫ ТРЕНАЖЁРА (Д X Ш X В)						ВЕС ТРЕНАЖЁРА	
	СМ		ДЮЙМЫ				КГ	ФУНТЫ
MG-A82	152	78	46	59.7	30.6	17.8	55	121.5



МНОГОФУНКЦИОНАЛЬНАЯ СКАМЬЯ

Сиденье автоматически подстраивается под регулировку спинки • Регулировка спинки в 5 положениях от 0 до 80 градусов • Широкая спинка обеспечивает идеальный баланс при работе с большими весами • Прочные кожухи защищают наиболее изнашиваемые места • Встроенная ручка и транспортировочные ролики облегчают перемещение скамьи внутри помещения

	РАЗМЕРЫ ТРЕНАЖЁРА (Д X Ш X В)						ВЕС ТРЕНАЖЁРА	
	СМ		ДЮЙМЫ				КГ	ФУНТЫ
MG-A85	135	58	51	53	23	20	43	95



ГОРИЗОНТАЛЬНАЯ СКАМЬЯ

Простая и надежная конструкция рамы обеспечивает свободу движения пользователям • Широкая спинка обеспечивает идеальный баланс при работе с большими весами • Прочные кожухи защищают наиболее изнашиваемые места • Встроенные транспортировочные ролики облегчают перемещение скамьи внутри помещения

	РАЗМЕРЫ ТРЕНАЖЁРА (Д X Ш X В)						ВЕС ТРЕНАЖЁРА	
	СМ		ДЮЙМЫ				КГ	ФУНТЫ
MG-A59	142	58	46	56	23	18	25	55



МНОГОФУНКЦИОНАЛЬНАЯ СКАМЬЯ С ОТРИЦАТЕЛЬНЫМ НАКЛОНОМ

Сиденье с трещоточным механизмом регулируется в семи положениях - отрицательный наклон: -10 и 2.5 градуса; наклон: 17.5, 32, 48, 64.5 и 87.5 градусов • Широкая спинка обеспечивает идеальный баланс при работе с большими весами • Прочные кожухи защищают наиболее изнашиваемые места • Подушки для ног обеспечивают дополнительный баланс • Встроенные транспортировочные ролики облегчают перемещение скамьи внутри помещения

	РАЗМЕРЫ ТРЕНАЖЁРА (Д X Ш X В)						ВЕС ТРЕНАЖЁРА	
	СМ		ДЮЙМЫ				КГ	ФУНТЫ
MG-A86	163	61	51	64	24	20	54	120



СКАМЬЯ-СТУЛ

Увеличенные подставки для ног обеспечивают максимальную устойчивость

- Прочные кожаные защищают наиболее изнашиваемые места
- Встроенные транспортировочные ролики облегчают перемещение скамьи внутри помещения

	РАЗМЕРЫ ТРЕНАЖЁРА (Д X Ш X В)						ВЕС ТРЕНАЖЁРА	
	СМ		ДЮЙМЫ		КГ	ФУНТЫ		
MG-A87	142	66	89	56	26	35	31	68



РЕГУЛИРУЕМАЯ СКАМЬЯ ДЛЯ ЖИМА С ОТРИЦАТЕЛЬНЫМ НАКЛОНОМ

9 регулировок положения от 10 до 30 градусов

- Газоамортизатор для легкой регулировки
- Широкая спинка обеспечивает идеальный баланс при работе с большими весами
- Прочные кожаные защищают наиболее изнашиваемые места
- Встроенные транспортировочные ролики облегчают перемещение скамьи внутри помещения

	РАЗМЕРЫ ТРЕНАЖЁРА (Д X Ш X В)						ВЕС ТРЕНАЖЁРА	
	СМ		ДЮЙМЫ		КГ	ФУНТЫ		
MG-A61	163	64	81	64	25	32	45	99



РЕГУЛИРУЕМАЯ СКАМЬЯ ДЛЯ ПРЕССА

Регулируемая подушка для ног подходит пользователям с любым ростом

- Прочные кожаные защищают наиболее изнашиваемые места
- Спинка регулируется в 6 положениях: от 0 до 25 градусов
- Высокое положение коленей снимает нагрузку с поясницы

	РАЗМЕРЫ ТРЕНАЖЁРА (Д X Ш X В)						ВЕС ТРЕНАЖЁРА	
	СМ		ДЮЙМЫ		КГ	ФУНТЫ		
MG-A77	155	69	145	61	27	57	59	131



СКАМЬЯ ДЛЯ ЯГОДИЦ И ЗАДНЕЙ ПОВЕРХНОСТИ БЕДРА

Конструкция предполагает лёгкий доступ

- Подушки и увеличенные подставки для ног могут быть отрегулированы из стартового положения
- Подушка для ног с газоамортизатором
- Дополнительные ручки для обратной гиперэкстензии
- Крючки для крепления эспандеров для обратной гиперэкстензии

	РАЗМЕРЫ ТРЕНАЖЁРА (Д X Ш X В)						ВЕС ТРЕНАЖЁРА	
	СМ		ДЮЙМЫ		КГ	ФУНТЫ		
MG-A96	157	91	130	62	36	51	136	300



СКАМЬЯ СКОТТА (ПОЛОЖЕНИЕ СТОЯ)

Регулируемая высота подушки для удобства всех пользователей • Прочные кожухи защищают раму и гриф • Использование обеих сторон скамьи повышает функциональность и экономит место в зале

	РАЗМЕРЫ ТРЕНАЖЁРА (Д X Ш X В)						ВЕС ТРЕНАЖЁРА	
	СМ		ДЮЙМЫ				КГ	ФУНТЫ
MG-A71	119	79	104	47	31	41	61	135



СКАМЬЯ СКОТТА (ПОЛОЖЕНИЕ СИДЯ)

Сиденье с трещоточным механизмом, расположенное под углом, обеспечивает оптимальную посадку • Прочные кожухи защищают раму и гриф

	РАЗМЕРЫ ТРЕНАЖЁРА (Д X Ш X В)						ВЕС ТРЕНАЖЁРА	
	СМ		ДЮЙМЫ				КГ	ФУНТЫ
MG-A62	119	76	99	47	30	39	57	125



ТУРНИК-ПРЕСС-БРУСЬЯ

Увеличенные круглые ручки удобны при отжиманиях
 • Расположенные под углом спинка, подставки под локти и ручки обеспечивают устойчивость и комфорт
 • Многофункциональные ручки для подтягивания и зацепы для скалолазания добавляют разнообразие тренировкам

	РАЗМЕРЫ ТРЕНАЖЁРА (Д X Ш X В)						ВЕС ТРЕНАЖЁРА	
	СМ		ДЮЙМЫ				КГ	ФУНТЫ
MG-A63C	135	109	245	53	43	96	120	265



РАМА ДЛЯ ПРИСЕДОВ

Фиксированные нижние ограничители обеспечивают безопасность во время тренировки • Прочные уретановые коврики защищают олимпийские грифы от повреждений и уменьшают шум • 5 положений установки грифа и 8 штырей для хранения дисков • Нижние ограничители также могут быть использованы для установки грифа и выполнения различных упражнений • Безопасное расстояние от пола 71,75 см

	РАЗМЕРЫ ТРЕНАЖЁРА (Д X Ш X В)						ВЕС ТРЕНАЖЁРА	
	СМ		ДЮЙМЫ				КГ	ФУНТЫ
MG-A81	211.5	166.8	201	83.3	67.5	79.2	265	585



СИЛОВАЯ СТАНЦИЯ

Регулируемая высота верхней страховочной перегородки составляет от 76 до 122 см • Нижняя страховочная перегородка расположена на высоте 51 см • Восемь позиций для грифа • Встроенные рукоятки для подтягиваний • Восемь держателей для дисков

	РАЗМЕРЫ ТРЕНАЖЁРА (Д X Ш X В)								ВЕС ТРЕНАЖЁРА	
	СМ		ДЮЙМЫ				КГ	ФУНТЫ		
MG-A73	185.5	160.4	222.6	73	63.2	87.7	187.2	412.7		



ГИПЕРЭКСТЕНЗИЯ

Увеличенные подушки для бедер и противоскользящие подставки для ног для большей устойчивости • Ручки для удобного доступа • Прочные кожухи защищают наиболее изнашиваемые места • Газоамортизатор для лёгкой регулировки

	РАЗМЕРЫ ТРЕНАЖЁРА (Д X Ш X В)						ВЕС ТРЕНАЖЁРА	
	СМ		ДЮЙМЫ				КГ	ФУНТЫ
MG-A52	118.6	76.3	97.3	46.7	30	38.3	53	117



ГИПЕРЭКСТЕНЗИЯ

Увеличенные подушки для бёдер и противоскользящие подставки для ног для большей устойчивости • Ручки для удобного доступа • Крючки для крепления эспандеров • Подушка регулируется под углом 55, 40 и 25 градусов

	РАЗМЕРЫ ТРЕНАЖЁРА (Д X Ш X В)						ВЕС ТРЕНАЖЁРА	
	СМ		ДЮЙМЫ				КГ	ФУНТЫ
MD-FW52	135.5	73.1	100.1	53.4	28.8	39.4	58	128



ПОДСТАВКА ПОД ГРИФЫ

Конструкция обеспечивает легкий доступ к каждому грифу • Рассчитана на 10 грифов, по 5 с каждой стороны
• Хромированное устойчивое покрытие

	РАЗМЕРЫ ТРЕНАЖЁРА (Д X Ш X В)						ВЕС ТРЕНАЖЁРА	
	СМ		ДЮЙМЫ		КГ	ФУНТЫ		
MG-A98	138.5	88.7	152.9	54.5	34.9	60.2	81	178.6



ПОДСТАВКА ПОД ДИСКИ

Девять хромированных держателей под диски любых размеров
• Резиновые амортизаторы на держателях защищают раму
• Благодаря эргономичному дизайну более тяжёлые диски расположены выше, чтобы облегчить их снятие

	РАЗМЕРЫ ТРЕНАЖЁРА (Д X Ш X В)						ВЕС ТРЕНАЖЁРА	
	СМ		ДЮЙМЫ		КГ	ФУНТЫ		
MG-A94	87.1	57	107.9	34.3	22.5	42.5	28.8	63.5



ПОДСТАВКА ПОД ДИСКИ И ГРИФЫ

Шесть хромированных держателей под диски любых размеров, два из которых предназначены для дисков весом в 20 кг • Подставка под два прямых или изогнутых грифа • Резиновые амортизаторы на держателях защищают раму

	РАЗМЕРЫ ТРЕНАЖЁРА (Д X Ш X В)						ВЕС ТРЕНАЖЁРА	
	СМ		ДЮЙМЫ		КГ	ФУНТЫ		
MG-A67B	51	52	112	20	21	44	23	50



ПОДСТАВКА ПОД АКСЕССУАРЫ

Даёт возможность разместить все аксессуары на одной подставке для чистого рабочего пространства
• Дополнительные аксессуары можно разместить на верхней полке

	РАЗМЕРЫ ТРЕНАЖЁРА (Д X Ш X В)						ВЕС ТРЕНАЖЁРА	
	СМ		ДЮЙМЫ		КГ	ФУНТЫ		
MG-A97	110.1	69.4	110.5	43.4	27.4	43.5	47.6	105



ПОДСТАВКА ПОД НОГИ

Высота 20 см • Нескользящая поверхность

	РАЗМЕРЫ ТРЕНАЖЁРА (Д X Ш X В)						ВЕС ТРЕНАЖЁРА	
	СМ		ДЮЙМЫ		КГ	ФУНТЫ		
MG-SUP	95	48	122.5	37.5	19	48.25	34	75



ПЛАТФОРМА ДЛЯ СТРАХУЮЩЕГО

Трапецевидная платформа с резиновым покрытием для дополнительной нагрузки • Опционально конфигурируется с олимпийской горизонтальной скамьёй MG-A78 и MG-A678 • Идёт в комплекте с наклонной скамьёй для жима и жимом от плеч

	РАЗМЕРЫ ТРЕНАЖЁРА (Д X Ш X В)						ВЕС ТРЕНАЖЁРА	
	СМ		ДЮЙМЫ		КГ	ФУНТЫ		
MG-A0SP	66	84	29	26	33	12	28	61

СТОЙКА ДЛЯ ГАНТЕЛЕЙ (5 ПАР)



Рассчитана на 5 пар профессиональных гантелей весом до 68 кг • Угол наклона рамы 15 градусов, что позволяет уберечь запястья спортсмена от растяжений • Углубления надёжно удерживают гантели и минимизируют риск травмы

	РАЗМЕРЫ ТРЕНАЖЁРА (Д X Ш X В)						ВЕС ТРЕНАЖЁРА	
	СМ		ДЮЙМЫ				КГ	ФУНТЫ
MG-A505	232.6	61.3	79.8	91.6	24.2	31.5	63	138.6

СТОЙКА ДЛЯ ГАНТЕЛЕЙ (10 ПАР)



Рассчитана на 10 пар профессиональных гантелей весом до 68 кг • Угол наклона рамы 15 градусов, что позволяет уберечь запястья спортсмена от растяжений • Углубления надёжно удерживают гантели во избежание травмы

	РАЗМЕРЫ ТРЕНАЖЁРА (Д X Ш X В)						ВЕС ТРЕНАЖЁРА	
	СМ		ДЮЙМЫ				КГ	ФУНТЫ
MG-A510	232.6	61.3	79.8	91.6	24.2	31.5	106	233.2

СТОЙКА ДЛЯ ГАНТЕЛЕЙ (15 ПАР)



Рассчитана на 15 пар профессиональных гантелей весом до 68 кг • Угол наклона рамы 15 градусов, что позволяет уберечь запястья спортсмена от растяжений • Углубления надёжно удерживают гантели во избежание травмы

	РАЗМЕРЫ ТРЕНАЖЁРА (Д X Ш X В)						ВЕС ТРЕНАЖЁРА	
	СМ		ДЮЙМЫ				КГ	ФУНТЫ
MG-A515	232.6	67.3	102.1	91.6	26.5	40.2	156	343.2

ДВУХЪЯРУСНАЯ СТОЙКА ДЛЯ ГАНТЕЛЕЙ С ПЛОСКИМИ ПОЛКАМИ



Стойка длиной в 231 см предназначена для гантелей с шестигранными головками весом до 52 кг • Доступна двухъярусная стойка для гантелей с плоскими полками длиной 185 см (MG-A526)

	РАЗМЕРЫ ТРЕНАЖЁРА (Д X Ш X В)						ВЕС ТРЕНАЖЁРА	
	СМ		ДЮЙМЫ				КГ	ФУНТЫ
MG-A528	232.2	62.5	79.4	91.5	24.6	31.3	127	279.4
MG-A526	186.2	62.5	79.4	73.3	24.6	31.3	108	237.6

ТРЁХЪЯРУСНАЯ СТОЙКА ДЛЯ ГАНТЕЛЕЙ С ПЛОСКИМИ ПОЛКАМИ



Стойка длиной в 231 см предназначена для гантелей с шестигранными головками весом до 52 кг • Доступна трёхъярусная стойка для гантелей с плоскими полками длиной 185 см (MG-A536)

	РАЗМЕРЫ ТРЕНАЖЁРА (Д X Ш X В)						ВЕС ТРЕНАЖЁРА	
	СМ	ДЮЙМЫ		КГ	ФУНТЫ			
MG-A538	232.2	72.4	101.8	91.5	28.5	40	193	424.6
MG-A536	186.2	72.4	101.8	73.3	28.5	40	160	352

КОРОТКАЯ СТОЙКА ДЛЯ ГАНТЕЛЕЙ



Рассчитана на 10 пар профессиональных гантелей весом от 2 кг до 20 кг • Угол наклона рамы 15 градусов, что позволяет уберечь запястья спортсмена от растяжений • Короткая стойка занимает мало места по сравнению с обычной двухъярусной стойкой для 10 пар гантелей • Углубления надёжно удерживают гантели во избежание травмы

	РАЗМЕРЫ ТРЕНАЖЁРА (Д X Ш X В)						ВЕС ТРЕНАЖЁРА	
	СМ	ДЮЙМЫ		КГ	ФУНТЫ			
MG-A541	186.2	67.3	102.1	73.3	26.5	40.2	123	270.6

КОРОТКАЯ ТРЁХЪЯРУСНАЯ СТОЙКА ДЛЯ ГАНТЕЛЕЙ С ПЛОСКИМИ ПОЛКАМИ



Стойка длиной в 122 см предназначена для гантелей с шестигранными головками весом от 2 кг до 20 кг

	РАЗМЕРЫ ТРЕНАЖЁРА (Д X Ш X В)						ВЕС ТРЕНАЖЁРА	
	СМ	ДЮЙМЫ		КГ	ФУНТЫ			
MG-A544	123.2	72.4	101.8	48.5	28.5	39.4	118	259.6

ЯГОДИЧНЫЙ МОСТ /

ИЗЯЩНЫЙ И ПРОЧНЫЙ

Новый продуманный более устойчивый тренажёр поможет вашим клиентам поддерживать мышцы в тонусе, создать необходимый рельеф, а также прокачать глубокие мышцы кора и бёдер. Его улучшенная биомеханика и естественное движение валика для бёдер позволяют эффективно тренироваться без дополнительного груза, а конструкция максимально удобна для посадки. Этот эргономичный тренажёр прекрасно подойдёт пользователям любой комплекции, а высокое сопротивление и крюки для эспандеров обеспечат интенсивную тренировку даже искусственным спортсменам.

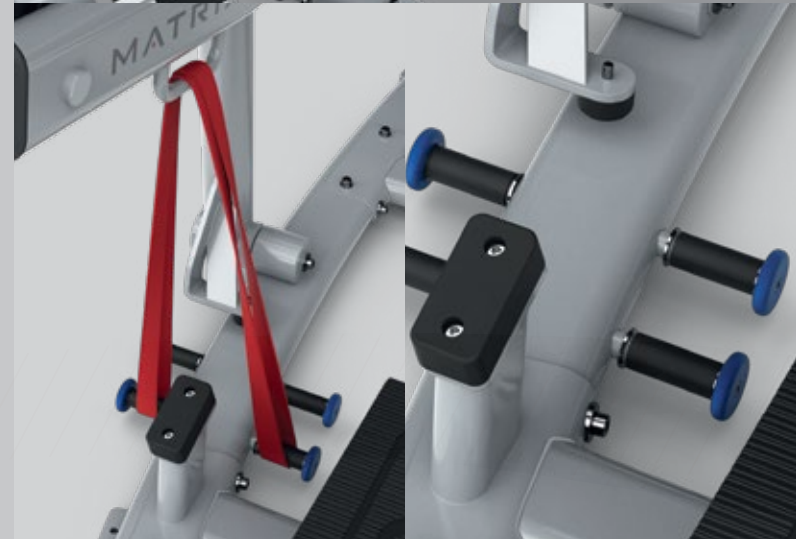
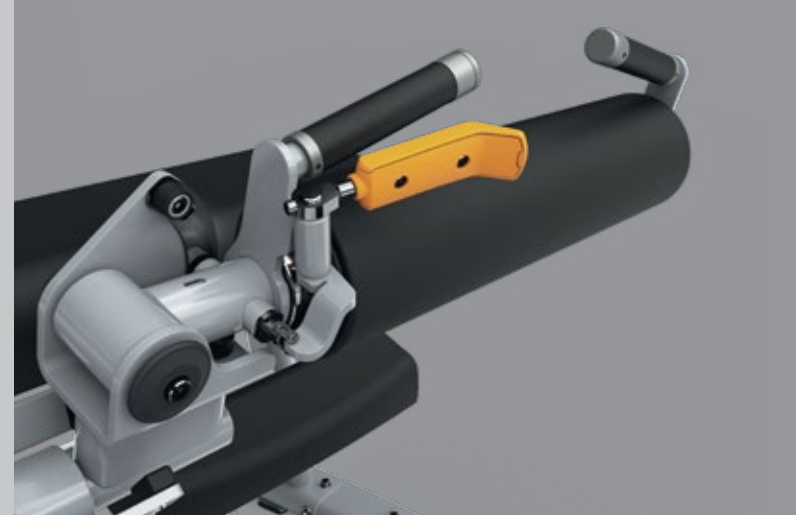





НЕЗАВИСИМАЯ ВЕРТИКАЛЬНАЯ СКАМЬЯ ДЛЯ ЖИМА

Независимое сходящееся движение рычагов моделирует естественную траекторию движения

- Возможность регулировки спинки сиденья
- Двухпозиционные рукоятки позволяют использовать разнообразные хваты для жима
- Сиденье с трещоточным механизмом для быстрой регулировки
- 4 штыря для хранения дисков

	РАЗМЕРЫ ТРЕНАЖЁРА (Д X Ш X В)						ВЕС ТРЕНАЖЁРА	
	СМ		ДЮЙМЫ				КГ	ФУНТЫ
MG-PL12	146.5	168.5	199.5	58.0	66.5	78.5	196	432



НЕЗАВИСИМАЯ ПРЯМАЯ СКАМЬЯ ДЛЯ ЖИМА

Независимые сходящиеся рычаги моделируют естественную траекторию движения

- Двухпозиционные рукоятки позволяют использовать разнообразные хваты для жима
- 2 штыря для хранения дисков

	РАЗМЕРЫ ТРЕНАЖЁРА (Д X Ш X В)						ВЕС ТРЕНАЖЁРА	
	СМ		ДЮЙМЫ				КГ	ФУНТЫ
MG-PL13	185.4	128.3	91.4	73.0	50.5	36.0	98	216



НЕЗАВИСИМАЯ НАКЛОННАЯ СКАМЬЯ ДЛЯ ЖИМА

Независимое сходящееся движение рычагов моделирует естественную траекторию движения

- Возможность регулировки спинки сиденья
- Двухпозиционные рукоятки позволяют использовать разнообразные хваты для жима
- Сиденье с трещоточным механизмом для быстрой регулировки
- 4 штыря для хранения дисков

	РАЗМЕРЫ ТРЕНАЖЁРА (Д X Ш X В)						ВЕС ТРЕНАЖЁРА	
	СМ		ДЮЙМЫ				КГ	ФУНТЫ
MG-PL14	208.2	143.2	129.6	82	56.5	51	147.5	325



НЕЗАВИСИМАЯ СКАМЬЯ ДЛЯ ЖИМА С ОТРИЦАТЕЛЬНОМ НАКЛОНОМ

Независимое сходящееся движение рычагов моделирует естественную траекторию движения

- Возможность регулировки спинки сиденья
- Двухпозиционные рукоятки позволяют использовать разнообразные хваты для жима
- Сиденье с трещоточным механизмом для быстрой регулировки
- 4 штыря для хранения дисков

	РАЗМЕРЫ ТРЕНАЖЁРА (Д X Ш X В)						ВЕС ТРЕНАЖЁРА	
	СМ		ДЮЙМЫ				КГ	ФУНТЫ
MG-PL15	148	168.5	195	58.5	66.5	77	195.5	431



НЕЗАВИСИМЫЙ ЖИМ ОТ ПЛЕЧ

Независимое сходящееся движение рычагов моделирует естественную траекторию движения • Легкий наклон скамьи снижает нагрузку на поясницу • Двухпозиционные рукоятки позволяют использовать разнообразные хваты для жима • Сиденье с трещоточным механизмом для быстрой регулировки • 4 штыря для хранения дисков

	РАЗМЕРЫ ТРЕНАЖЁРА (Д X Ш X В)						ВЕС ТРЕНАЖЁРА	
	СМ		ДЮЙМЫ				КГ	ФУНТЫ
MG-PL23	161.3	160	118.1	63.5	63	46.5	118	260



НЕЗАВИСИМАЯ ВЕРХНЯЯ ТЯГА

Независимые расходящиеся рычаги моделируют естественную траекторию движения • Подушки для бедер обеспечивают максимальную устойчивость • Угол наклона сиденья способствует оптимальному расположению пользователя • 2 штыря для хранения дисков

	РАЗМЕРЫ ТРЕНАЖЁРА (Д X Ш X В)						ВЕС ТРЕНАЖЁРА	
	СМ		ДЮЙМЫ				КГ	ФУНТЫ
MG-PL33	182.9	123.2	190.5	72	48.5	75	128	282



НЕЗАВИСИМАЯ ГРЕБНАЯ ТЯГА

Независимые расходящиеся рычаги моделируют естественную траекторию движения • Двухпозиционные рукоятки позволяют использовать разнообразные хваты для жима • Два варианта постановки ног подойдут для пользователей любого роста • Сиденье с трещоточным механизмом для быстрой регулировки • Встроенный штырь для хранения дисков

	РАЗМЕРЫ ТРЕНАЖЁРА (Д X Ш X В)						ВЕС ТРЕНАЖЁРА	
	СМ		ДЮЙМЫ				КГ	ФУНТЫ
MG-PL34	152.4	139.7	106.7	60	55	42	118	260



СКАМЬЯ ДЛЯ СКРУЧИВАНИЯ

Двойная поддержка для большей прочности • Облегченный доступ к тренажёру • Двойная точка опоры моделирует натуральную биомеханику • Рукоятки расположены под углом и снимают нагрузку с плеч • Встроенный штырь подходит для дисков весом до 12 кг

	РАЗМЕРЫ ТРЕНАЖЁРА (Д X Ш X В)						ВЕС ТРЕНАЖЁРА	
	СМ		ДЮЙМЫ				КГ	ФУНТЫ
MG-PL50	162.6	88.9	100.3	64	35	39.5	60	132.5



МАШИНА СМИТА

Идеально сбалансированная нагрузка при снятии грифа составляет 11,3 кг • Траектория перемещения штанги под углом в 90 градусов подходит для всех упражнений • Использование игольчатых подшипников обеспечивает плавный ход • Несъемные нижние ограничители повышают безопасность во время тренировки • 8 встроенных штырей для хранения дисков всех размеров

	РАЗМЕРЫ ТРЕНАЖЁРА (Д X Ш X В)					ВЕС ТРЕНАЖЁРА		
	СМ	ДЮЙМЫ		КГ	ФУНТЫ			
MG-PL62	110.5	231.1	245.1	43.5	91	96.5	270	569

НАКЛОННЫЙ ЖИМ НОГАМИ



Простое использование и видимый механизм

- Регулируемые нижние ограничители подойдут для пользователей разного роста
- Регулируемая спинка обеспечивает комфорт и подходит пользователям любой комплекции
- С помощью дополнительной ручки на платформе легко занять стартовое положение или сойти с тренажёра
- Использование игольчатых подшипников обеспечивает плавный ход
- 6 встроенных штырей для хранения дисков всех размеров

	РАЗМЕРЫ ТРЕНАЖЁРА (Д X Ш X В)						ВЕС ТРЕНАЖЁРА	
	СМ		ДЮЙМЫ				КГ	ФУНТЫ
MG-PL70	228.6	151.1	133.4	90	59.5	52.5	298	657

ЯГОДИЧНЫЕ МЫШЦЫ



Удобное расположение спортсмена и эффективное движение валика для бёдер позволяют эффективно тренироваться без дополнительного груза

- Убираемая подушка для бёдер для удобства посадки
- Максимальное сопротивление 227 кг
- Встроенные двусторонние крючки для эспандеров обеспечивают эластичное сопротивление для тренировки взрывной силы и разнообразия упражнений
- Плавающая подушка для бёдер легко регулируется для комфортного ощущения пользователей любой комплекции
- Широкая платформа для ног с нескользящей поверхностью расположена под углом и обеспечивает устойчивость для максимальной проработки ягодичных мышц
- Увеличенная подушка под плечи надёжно поддерживает туловище

	РАЗМЕРЫ ТРЕНАЖЁРА (Д X Ш X В)						ВЕС ТРЕНАЖЁРА	
	СМ		ДЮЙМЫ				КГ	ФУНТЫ
MG-PL78	168	133	109	66.5	52.5	43	154	340

ГАКК-ПРИСЕДАНИЯ



Увеличенная платформа для ног и подушка подойдут пользователям любой комплекции

- Ручки оснащены пружиной для удобства использования
- Регулируемые нижние ограничители подойдут для пользователей разного роста
- 4 встроенных штыря для хранения дисков

	РАЗМЕРЫ ТРЕНАЖЁРА (Д X Ш X В)						ВЕС ТРЕНАЖЁРА	
	СМ		ДЮЙМЫ				КГ	ФУНТЫ
MG-PL71	228.2	150	144.6	90	59	57	270	595

ПРИСЕД / ВЫПАД / СТАНОВАЯ ТЯГА



Независимые рычаги подъёма для правильного баланса и разнообразия упражнений

- Многопозиционные ручки позволяют варьировать способ хвата
- 3 встроенных штыря для хранения дисков
- 4 штыря расположены непосредственно на рычагах

	РАЗМЕРЫ ТРЕНАЖЁРА (Д X Ш X В)						ВЕС ТРЕНАЖЁРА	
	СМ		ДЮЙМЫ				КГ	ФУНТЫ
MG-PL79	148.6	170.2	86.4	58.5	67	34	120	264.5



ИКРОНОЖНЫЕ МЫШЦЫ СТОЯ

Регулируемые подушки под плечи подойдут для пользователей любого роста • Расположенная под углом подставка для ног обеспечивает потрясающий контакт и проработку голени • Расположенные под углом ручки повышают комфорт во время тренировки

	РАЗМЕРЫ ТРЕНАЖЁРА (Д X Ш X В)						ВЕС ТРЕНАЖЁРА	
	СМ		ДЮЙМЫ				КГ	ФУНТЫ
MG-PL76	138	89	184.5	54.5	35	73	124	273.5



ТРЕНАЖЁР ДЛЯ ПРОРАБОТКИ МЫШЦ ШЕИ

Рычаг с противовесом обеспечивает оптимальную стартовую нагрузку • Поворотные подголовники максимально эргономичны • Регулируемое сиденье и 4 ручки обеспечивают комфортное размещение пользователя • Два встроенных штыря для хранения дисков

	РАЗМЕРЫ ТРЕНАЖЁРА (Д X Ш X В)						ВЕС ТРЕНАЖЁРА	
	СМ		ДЮЙМЫ				КГ	ФУНТЫ
MG-404	84	147	165	33	58	65	79	175



ИКРОНОЖНЫЕ МЫШЦЫ СИДЯ

Сиденье движется вместе со встроенной рукоятью для оптимальной амплитуды • Расположенная под углом изогнутая подставка для ног повышает комфорт и улучшает проработку голени • Подушки для колен регулируются по высоте для разной длины берцовой кости

	РАЗМЕРЫ ТРЕНАЖЁРА (Д X Ш X В)						ВЕС ТРЕНАЖЁРА	
	СМ		ДЮЙМЫ				КГ	ФУНТЫ
MG-PL77	141	80	96.5	55.5	31.5	38	65	143.5



ОБРАТНАЯ ГИПЕРЭКСТЕНЗИЯ С ДОПОЛНИТЕЛЬНОЙ НАГРУЗКОЙ

Регулируемое стартовое положение обеспечивает широкий выбор амплитуды движения • Подушка для ног может быть зафиксирована в переднем положении для использования без нагрузки • Многопозиционные рукоятки добавляют разнообразие и комфорт • Два встроенных штыря для хранения дисков

	РАЗМЕРЫ ТРЕНАЖЁРА (Д X Ш X В)						ВЕС ТРЕНАЖЁРА	
	СМ		ДЮЙМЫ				КГ	ФУНТЫ
MG-405	150	109	145	59	43	57	134	295

МНОГОФУНКЦИОНАЛЬНЫЙ КОМПЛЕКС СИЛОВЫХ РАМ DOUBLE MEGA RACK

Силовые рамы Matrix Double MEGA Racks выведут тренировки ваших клиентов на максимальный уровень. До появления Double Mega Rack подобных конструкций, отличающихся одновременно уникальным функционалом и беспрецедентной надежностью, не существовало. Этот мощный комплекс, состоящий из двух силовых рам и нескольких соединяющих их элементов, позволяет тренироваться десяти пользователям одновременно, используя минимум пространства. Этот «конструктор» позволит вам использовать его для разного рода тренинга и получить максимум от своих вложений. Сверхмощные стальные стойки профилем 10x10 см и сверхнадежная конструкция рамы выдержат самых мощных атлетов и их запредельный тренинг.

** На фото показан с дополнительными аксессуарами..*







СИЛОВАЯ РАМА MEGA POWER

Встроенные подставки для страхующего, регулируемые ограничители для безопасности, двойной хват для подтягиваний, место для хранения грифа, эспандеров и весовых дисков

- Установочные крюки выполнены из высокоплотного полиэтилена для защиты грифа от царапин
- Визуальный индикатор высоты и цветной штырь-блокировка позволяют изменить уровень установки грифа просто и быстро
- Три убирающихся колышка для эспандеров с каждой стороны (всего 6)

	РАЗМЕРЫ ТРЕНАЖЁРА (Д X Ш X В)						ВЕС ТРЕНАЖЁРА	
	СМ	ДЮЙМЫ		КГ	ФУНТЫ			
MG-MR47	206	207	246.5	81	81.5	97	347	765



ПОЛУРАМА MEGA

Дизайн открытой передней части дает больше тренировочных возможностей

- Встроенные подставки для страхующего, регулируемые ограничители для безопасности, двойной хват для подтягиваний, место для хранения грифа, эспандеров и весовых дисков
- Установочные крюки выполнены из высокоплотного полиэтилена для защиты грифа от царапин
- Визуальный индикатор высоты и цветной штырь-блокировка позволяют изменить уровень установки грифа просто и быстро
- Три убирающихся колышка для эспандеров с каждой стороны (всего 6)

	РАЗМЕРЫ ТРЕНАЖЁРА (Д X Ш X В)						ВЕС ТРЕНАЖЁРА	
	СМ	ДЮЙМЫ		КГ	ФУНТЫ			
MG-MR690	170.5	207	246.5	67	81.5	97	259	570

ПЛАТФОРМА ИЗ СПРЕССОВАННОЙ РЕЗИНЫ



Прочная резиновая платформа поглощает удары, снижает шум и защищает покрытие. Деревянная вставка обеспечивает сцепление с обувью и устойчивость во время выполнения упражнений.

- Доступные конфигурации: платформа с деревянной вставкой MEGA (MR4794P) для использования с MR47, A47, MR694, A94; платформа с деревянной вставкой MEGA (MR690P) для использования с MR690, A690, MR691, A691

	РАЗМЕРЫ ТРЕНАЖЁРА (Д X Ш X В)				ВЕС ТРЕНАЖЁРА			
	СМ		ДЮЙМЫ		КГ		ФУНТЫ	
MA4794P	363	254	7	143	100	2.6	209	460
MA9091P	328	254	7	129	100	2.6	199	439

ТВЁРДАЯ ПЛАТФОРМА ИЗ СПРЕССОВАННОЙ РЕЗИНЫ



Прочная резиновая платформа поглощает удары, снижает шум и защищает покрытие.

- Доступные конфигурации: платформа из спрессованной резины MEGA (MARP4794) для использования с MR47, A47, MR694, A694; платформа из спрессованной резины MEGA (MARP9091) для использования с MR690, A690, MR691, A691

	РАЗМЕРЫ ТРЕНАЖЁРА (Д X Ш X В)				ВЕС ТРЕНАЖЁРА			
	СМ		ДЮЙМЫ		КГ		ФУНТЫ	
MARP4794	366	254	7	144	100	2.6	242	533
MARP9091	330	254	7	130	100	2.6	229	505

ПЛАТФОРМА ИЗ СПРЕССОВАННОЙ РЕЗИНЫ



Прочная резиновая платформа поглощает удары, снижает шум и защищает покрытие.

- Деревянная вставка обеспечивает сцепление с обувью и устойчивость во время выполнения упражнений.
- Доступные конфигурации: платформа с деревянной вставкой MEGA (MA4794P) для использования с MR47, A47, MR694, A94; платформа с деревянной вставкой MEGA (MA90191P) для использования с MR690, A690, MR691, A691

	РАЗМЕРЫ ТРЕНАЖЁРА (Д X Ш X В)				ВЕС ТРЕНАЖЁРА			
	СМ		ДЮЙМЫ		КГ		ФУНТЫ	
MA4794P-4	305	254	7	120	100	2.6	162	356
MA9091P-4	270	254	7	106	100	2.6	152.5	336

ТВЁРДАЯ ПЛАТФОРМА ИЗ СПРЕССОВАННОЙ РЕЗИНЫ



Прочная резиновая платформа поглощает удары, снижает шум и защищает покрытие.

- Доступные конфигурации: платформа из спрессованной резины MEGA (MRP4794) для использования с MR47; платформа из спрессованной резины MEGA (MRP9091) для использования с MR690

	РАЗМЕРЫ ТРЕНАЖЁРА (Д X Ш X В)				ВЕС ТРЕНАЖЁРА			
	СМ		ДЮЙМЫ		КГ		ФУНТЫ	
MARP4794-4	305	254	7	120	100	2.6	189	417
MARP9091-4	270	254	7	106	100	2.6	177	390



АВТОНОМНАЯ ПЛАТФОРМА ИЗ СПРЕССОВАННОЙ РЕЗИНЫ С ДЕРЕВЯННОЙ ВСТАВКОЙ

Прочная резиновая платформа размером 191 x 253 см поглощает удары, снижает шум и защищает покрытие.

- Деревянная вставка обеспечивает сцепление с обувью и устойчивость во время выполнения упражнений

	РАЗМЕРЫ ТРЕНАЖЁРА (Д X Ш X В)						ВЕС ТРЕНАЖЁРА		
	СМ		ДЮЙМЫ				КГ	ФУНТЫ	
PS86	191	253	7	75	100	2.6	166	365	



АВТОНОМНАЯ ТВЕРДАЯ ПЛАТФОРМА ИЗ СПРЕССОВАННОЙ РЕЗИНЫ

Прочная резиновая платформа поглощает удары, снижает шум и защищает покрытие

	РАЗМЕРЫ ТРЕНАЖЁРА (Д X Ш X В)						ВЕС ТРЕНАЖЁРА		
	СМ		ДЮЙМЫ				КГ	ФУНТЫ	
RP86	191	253	7	75	100	2.6	182.5	402	

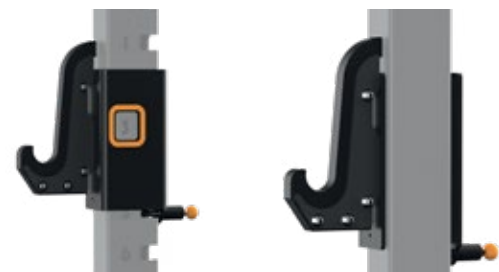

КРЮКИ ДЛЯ ОЛИМПИЙСКОГО ГРИФА

Изготовлены из высокопрочного полиэтилена для защиты грифа • Для внешнего использования на силовой раме MR47 MEGA • Доступный цвет: чёрный

	РАЗМЕРЫ ТРЕНАЖЁРА (Д X Ш X В)						ВЕС ТРЕНАЖЁРА	
	СМ		ДЮЙМЫ				КГ	ФУНТЫ
OPT1R	36	13	25	14	5	10	14	30



БРУСЬЯ

Присоединяются к стойке рамы для отжиманий • Для использования на полураме MR690 MEGA • Также доступны брусья (OPT3R) для рамы MR47 MEGA • Доступный цвет: чёрный

	РАЗМЕРЫ ТРЕНАЖЁРА (Д X Ш X В)						ВЕС ТРЕНАЖЁРА	
	СМ		ДЮЙМЫ				КГ	ФУНТЫ
OPT3	86	69	26	34	27	10	16	35



РУЧКИ ДЛЯ ПРИСЕДАНИЙ

Могут быть установлены на любой высоте на всех стойках рамы • Доступный цвет: чёрный

	РАЗМЕРЫ ТРЕНАЖЁРА (Д X Ш X В)						ВЕС ТРЕНАЖЁРА	
	СМ		ДЮЙМЫ				КГ	ФУНТЫ
OPT6	23	23	13	9	9	5	8	16



ПЛАТФОРМА-СТУПЕНЬКА

Регулировка высоты платформы дополняет набор упражнений с весом • Предназначена для использования на раме MR47 MEGA • Доступный цвет: чёрный

	РАЗМЕРЫ ТРЕНАЖЁРА (Д X Ш X В)						ВЕС ТРЕНАЖЁРА	
	СМ		ДЮЙМЫ				КГ	ФУНТЫ
OPT7R	82	61	39	32	24	15	22	47



ПОДДОНЫ ДЛЯ ШТАНГИ

Облегчают подъём штанги в нижней точке • Для использования на полураме MR690 MEGA • Также доступны поддоны (OPT8R) для использования на раме MR47 MEGA • Доступный цвет: чёрный

	РАЗМЕРЫ ТРЕНАЖЁРА (Д X Ш X В)						ВЕС ТРЕНАЖЁРА	
	СМ		ДЮЙМЫ				КГ	ФУНТЫ
OPT8	66	41	38	26	16	15	39	86



БОРТИК ДЛЯ ПЛАТФОРМЫ

Обеспечивает плавный наклон к платформе • Заменяет стандартные рамки платформы • Доступный цвет: чёрный

	РАЗМЕРЫ ТРЕНАЖЁРА (Д X Ш X В)						ВЕС ТРЕНАЖЁРА	
	СМ		ДЮЙМЫ				КГ	ФУНТЫ
OPT11	14.5	107	6.5	5.7	42	2.5	6	13.2



КРЕПЛЕНИЯ ДЛЯ ОЛИМПИЙСКОГО ГРИФА

Подходит к любой раме для тренировки с вращениями (гриф не входит в комплект) • Доступный цвет: чёрный

	РАЗМЕРЫ ТРЕНАЖЁРА (Д X Ш X В)						ВЕС ТРЕНАЖЁРА	
	СМ		ДЮЙМЫ				КГ	ФУНТЫ
МОРТ13	66.6	21.1	19.1	26.2	8.3	7.5	8.6	19



РУКОЯТЬ ДЛЯ ОЛИМПИЙСКОГО ГРИФА

Используется с Олимпийским грифом и креплением к нему для разнообразия тренировок • Доступный цвет: чёрный

	РАЗМЕРЫ ТРЕНАЖЁРА (Д X Ш X В)						ВЕС ТРЕНАЖЁРА	
	СМ		ДЮЙМЫ				КГ	ФУНТЫ
ОРТ16	48	79	5	19	31	2	5	10



РЫЧАГИ ДЛЯ ЖИМА

Могут быть установлены на 13 уровнях для разнообразия тренировки • Для использования на MR690 MEGA • Также доступны рычаги для жима (PT17R) для использования на MR47 MEGA

	РАЗМЕРЫ ТРЕНАЖЁРА (Д X Ш X В)						ВЕС ТРЕНАЖЁРА	
	СМ		ДЮЙМЫ				КГ	ФУНТЫ
ОРТ17	94	53	94	37	21	37	49	108



РЫЧАГИ ДЛЯ ЖИМА

Могут быть установлены на 13 уровнях для разнообразия тренировки • Для использования на MR690 MEGA • Также доступны рычаги для жима (ОРТ17RB) для использования на MR47 MEGA

	РАЗМЕРЫ ТРЕНАЖЁРА (Д X Ш X В)						ВЕС ТРЕНАЖЁРА	
	СМ		ДЮЙМЫ				КГ	ФУНТЫ
ОРТ17В	107	56	97	42	22	38	52	114



КРЕПЛЕНИЕ ДЛЯ ХРАНЕНИЯ РЕГУЛИРУЕМЫХ ОГРАНИЧИТЕЛЕЙ

Экономит место и обеспечивает легкий доступ, когда ограничители сняты • Для использования на MR690 MEGA • Доступный цвет: чёрный

	РАЗМЕРЫ ТРЕНАЖЁРА (Д X Ш X В)						ВЕС ТРЕНАЖЁРА	
	СМ		ДЮЙМЫ				КГ	ФУНТЫ
ОРТ22	23	21	9	9	8	3.5	2	4



УВЕЛИЧЕННЫЕ КРЮКИ ДЛЯ ОЛИМПИЙСКОГО ГРИФА

Изготовлены из высокопрочного полиэтилена для защиты грифа • Увеличенный размер крюков позволяет использовать Олимпийские грифы большего диаметра • Также доступны крюки (ОРТ26R) для использования на MR47 MEGA • Доступный цвет: чёрный

	РАЗМЕРЫ ТРЕНАЖЁРА (Д X Ш X В)						ВЕС ТРЕНАЖЁРА	
	СМ		ДЮЙМЫ				КГ	ФУНТЫ
ОРТ26	47	18	34	19	4	13	16	35



СТЫКОВОЧНЫЙ КОМПЛЕКТ БЕЗ ПЛАТФОРМЫ

Соединяет скамью MG-A695 со всеми рамами MEGA без платформы • Доступный цвет: чёрный

	РАЗМЕРЫ ТРЕНАЖЁРА (Д X Ш X В)						ВЕС ТРЕНАЖЁРА	
	СМ		ДЮЙМЫ				КГ	ФУНТЫ
МОРТ29	26	3	14	10	1	5.5	3	5



СТЫКОВОЧНЫЙ КОМПЛЕКТ С ПЛАТФОРМОЙ

Соединяет скамью MG-A695 со всеми рамами MEGA с платформой • Доступный цвет: чёрный

	РАЗМЕРЫ ТРЕНАЖЁРА (Д X Ш X В)						ВЕС ТРЕНАЖЁРА	
	СМ		ДЮЙМЫ				КГ	ФУНТЫ
МОРТ29Р	25	9	7	9.9	3.5	2.7	1.1	2.4

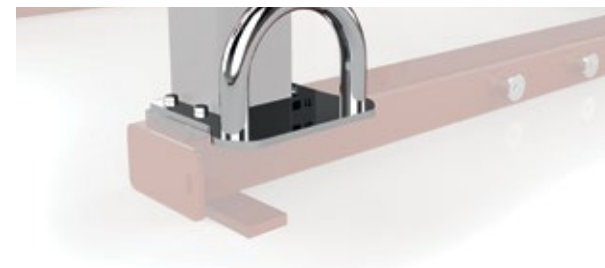

КРЕПЛЕНИЕ ДЛЯ КАНАТОВ

Используется как якорь для крепления канатов на всех рамах MEGA • Доступное покрытие: хром

	РАЗМЕРЫ ТРЕНАЖЁРА (Д X Ш X В)						ВЕС ТРЕНАЖЁРА	
	СМ		ДЮЙМЫ				КГ	ФУНТЫ
МОРТ31	18	23	17	7	9	7	4	7



ПРЯМАЯ ЛЕСТНИЦА

Горизонтальная лестница соединяет силовые рамы между собой для тренировок с собственным весом • Для использования на MR47 MEGA • Также доступны прямые лестницы длиной 244 см (ОРТ32-8) и 297 см (ОРТ32-10) • Доступный цвет: чёрный матовый

	РАЗМЕРЫ ТРЕНАЖЁРА (Д X Ш X В)						ВЕС ТРЕНАЖЁРА	
	СМ		ДЮЙМЫ				КГ	ФУНТЫ
ОРТ32-8	243.9	81.2	7.7	96	32	3	42.5	93.6
ОРТ32-10	297.2	81.2	7.7	117	32	3	51.5	113.2



ПИРАМИДНАЯ ЛЕСТНИЦА

Разноуровневая лестница соединяет силовые рамы между собой для тренировок с собственным весом • Для использования на MR47 MEGA • Также доступны пирамидные лестницы длиной 244 см (ОРТ33-8) и 297 см (ОРТ33-10) • Доступный цвет: чёрный матовый

	РАЗМЕРЫ ТРЕНАЖЁРА (Д X Ш X В)						ВЕС ТРЕНАЖЁРА	
	СМ		ДЮЙМЫ				КГ	ФУНТЫ
ОРТ33-8	243.9	68.6	51.5	96	27	20.3	44.5	98
ОРТ33-10	297.2	68.6	53.1	117	27	20.9	53.3	117.2



ПЕРЕКЛАДИНА ДЛЯ ПОДТЯГИВАНИЙ

Соединяет рамы между собой для тренировок с собственным весом • Также доступны: прямая перекладина MEGA длиной 183 см (МОРТ35-6), 244 см (МОРТ35-8) и 297 см (МОРТ35-10) для использования на всех рамах MEGA

	РАЗМЕРЫ ТРЕНАЖЁРА (Д X Ш X В)						ВЕС ТРЕНАЖЁРА	
	СМ		ДЮЙМЫ				КГ	ФУНТЫ
МОРТ35-6	182.9	30.4	7.7	72	12	3	16.8	37
МОРТ35-8	243.9	30.4	7.7	96	12	3	20.3	44.6
МОРТ35-10	297.2	30.4	7.7	117	12	3	32.5	71.5



ДВУСТОРОННЯЯ ПЕРЕКЛАДИНА ДЛЯ ПОДТЯГИВАНИЙ С МНОГОПОЗИЦИОННЫМИ ХВАТАМИ

Соединяет рамы между собой для тренировок с собственным весом • Также доступна прямая перекладина MEGA длиной 183 см (MORT36-6) для использования на всех рамах MEGA

	РАЗМЕРЫ ТРЕНАЖЁРА (Д X Ш X В)						ВЕС ТРЕНАЖЁРА	
	СМ	ДЮЙМЫ		КГ	ФУНТЫ			
MORT36-6	182.9	52.4	9.2	72	20.6	3.6	23.8	52.3



КОМПЛЕКТ ДЛЯ ХРАНЕНИЯ ОЛИМПИЙСКИХ ГРИФОВ

Вертикальное хранение Олимпийских грифов

	РАЗМЕРЫ ТРЕНАЖЁРА (Д X Ш X В)						ВЕС ТРЕНАЖЁРА	
	СМ	ДЮЙМЫ		КГ	ФУНТЫ			
MORT41	18	110	33	7	43	13	21.8	48



ВРАЩАЮЩИЕСЯ РУКОЯТИ ДЛЯ ПОДТЯГИВАНИЙ

Вращающиеся рукояти привносят разнообразие в тренировки • Для использования на MR47 MEGA • Доступный цвет: чёрный

	РАЗМЕРЫ ТРЕНАЖЁРА (Д X Ш X В)						ВЕС ТРЕНАЖЁРА	
	СМ	ДЮЙМЫ		КГ	ФУНТЫ			
MORT42	16.1	109.2	46.4	6.4	43	18.3	15	33



БОКОВАЯ ПЕРЕКЛАДИНА ДЛЯ ПОДТЯГИВАНИЙ

Крепится верхом или низом для работы с собственным весом или для упражнений с дополнительным подвешенным грузом • Для использования на MR47 MEGA • Доступный цвет: чёрный

	РАЗМЕРЫ ТРЕНАЖЁРА (Д X Ш X В)						ВЕС ТРЕНАЖЁРА	
	СМ	ДЮЙМЫ		КГ	ФУНТЫ			
MORT43	131	28	17	51.6	11	6.7	9	20



ПОДСОЕДИНЯЕМЫЕ ПОДСТАВКИ ДЛЯ СТРАХУЮЩЕГО

Два установленных на болтах держателя для Олимпийских грифов • Крепится к любой раме • Доступный цвет: чёрный

	РАЗМЕРЫ ТРЕНАЖЁРА (Д X Ш X В)						ВЕС ТРЕНАЖЁРА	
	СМ	ДЮЙМЫ		КГ	ФУНТЫ			
ОРТ45	38	81.5	29.5	15	32	11.5	31	68



ПОДСОЕДИНЯЕМЫЕ ФРОНТАЛЬНЫЕ КОЛЫШКИ ДЛЯ ЭСПАНДЕРОВ

Два фронтальных колышка, крепящихся болтами, предназначены для разного рода тренировок с эспандерами • Для использования на MR47 MEGA • Доступный цвет: чёрный

	РАЗМЕРЫ ТРЕНАЖЁРА (Д X Ш X В)						ВЕС ТРЕНАЖЁРА	
	СМ	ДЮЙМЫ		КГ	ФУНТЫ			
ОРТ46	28	16	27	11	6.25	10.5	4	9



ГОРИЗОНТАЛЬНАЯ СТОЙКА ДЛЯ ВЕСОВЫХ ДИСКОВ

Предназначена для хранения дисков максимальным весом 314 кг • 1 штырь для хранения замков • 1 штырь для хранения грифа • Встроенные транспортировочные ролики для перемещения • Доступный цвет: чёрный

	РАЗМЕРЫ ТРЕНАЖЁРА (Д X Ш X В)						ВЕС ТРЕНАЖЁРА	
	СМ	ДЮЙМЫ		КГ	ФУНТЫ			
MG-A301	160	38.1	43.2	63	15	17	25	55



СТОЙКА ДЛЯ ХРАНЕНИЯ АКСЕССУАРОВ

Для цепей и эспандеров, а также аксессуаров для силовых рам • Аксессуары в комплект не входят • Доступный цвет: чёрный

	РАЗМЕРЫ ТРЕНАЖЁРА (Д X Ш X В)						ВЕС ТРЕНАЖЁРА	
	СМ	ДЮЙМЫ		КГ	ФУНТЫ			
MG-A303	122	114	178	48	45	70	73	160



МУЛЬТИРЕГУЛИРУЕМАЯ СКАМЬЯ

Возможность крепления к силовым рамам • Рычаг позволяет пользователю регулировать горизонтальную длину скамьи из положения сидя • Сиденье автоматически регулируется на необходимый уровень вместе со спинкой • Специальная ручка и транспортировочные ролики облегчают перемещение • Крепёж (опционально) требуется для соединения скамьи с рамой

	РАЗМЕРЫ ТРЕНАЖЁРА (Д X Ш X В)						ВЕС ТРЕНАЖЁРА	
	СМ	ДЮЙМЫ		КГ	ФУНТЫ			
MG-A695	137	76	51	54	30	20	64	140

СТАНДАРТНЫЕ ЦВЕТА РАМ И ОБИВКИ ДЛЯ СЕРИИ MAGNUM

Цвет рамы — Серебристый металлик

Цвет обивки — чёрный



Цвет обивки — бордовый



Цвет обивки — синий



Цвет рамы — Чёрный матовый

Цвет обивки — чёрный

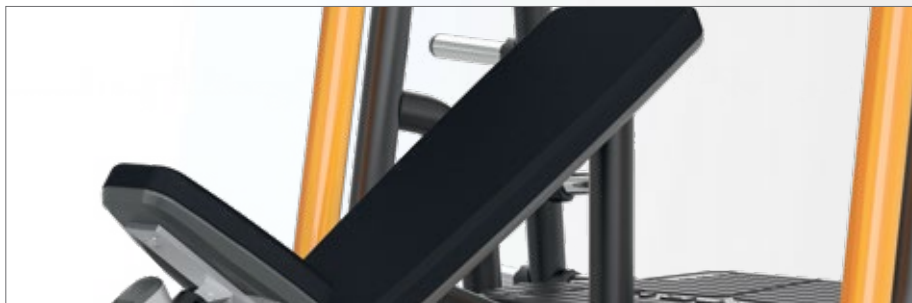

Цвет обивки — бордовый

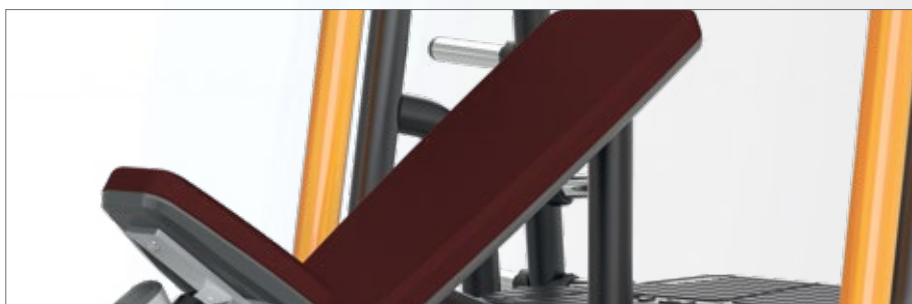

Цвет обивки — синий

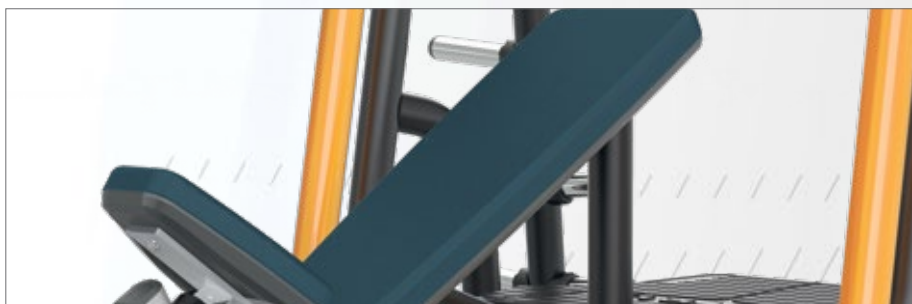

СЕРИЯ VARSITY /

ОПТИМАЛЬНАЯ СТОИМОСТЬ

ПРИ МАКСИМАЛЬНОМ ИСПОЛЬЗОВАНИИ





СЕРИЯ VARSITY /

Серия Varsity — идеальный выбор для объектов с высокой проходимостью, которым требуется сочетание производительности и стоимости.

Продуманный дизайн поможет вам эффективно использовать пространство и бюджет. Наши тренажёры, нагружаемые дисками, обеспечат удобные персональные тренировочные зоны. Если вы хотите разместить постоянный поток пользователей в ограниченном пространстве, не ищите ничего, кроме Varsity Series.



Прочная конструкция Создана, чтобы выдерживать запредельные силовые тренировки профессиональных спортивных команд. **Цветные регулировки** Точки регулировок удобно расположены и четко обозначены для комфортного использования. **Долговечность** Предназначена для использования в клубах с высокой проходимостью.





МАШИНА СМИТА (ПОД УГЛОМ)

- Олимпийский гриф весом 11,8 кг • Олимпийский гриф установлен на линейных подшипниках и валу под углом 7 градусов
- Открытая конструкция рамы обеспечивает легкий доступ
 - Удобно расположенные ограничители • 12 встроенных штырей для хранения дисков

	РАЗМЕРЫ ТРЕНАЖЁРА (Д X Ш X В)						ВЕС ТРЕНАЖЁРА	
	СМ		ДЮЙМЫ				КГ	ФУНТЫ
VY-M49	107	218	211	42	86	83	186	410



ГАКК-ПРИСЕДАНИЯ СТОЯ

- Большая, наклонная, прочная платформа для дополнительной устойчивости
- Регулируемое стартовое положение позволяет пользователю установить высоту подушек для приседаний или подъёмов на носки стоя для тренировки голеней
 - Подушки для плеч сохраняют положение параллельно полу на всей амплитуде движения
 - 2 встроенных штыря для хранения веса
 - Идеально подходят для приседаний, тренировки голеней и обратных выпадов

	РАЗМЕРЫ ТРЕНАЖЁРА (Д X Ш X В)						ВЕС ТРЕНАЖЁРА	
	СМ		ДЮЙМЫ				КГ	ФУНТЫ
VY-400	157	84	168	62	33	66	147	325



РАЗГИБАНИЕ НОГ

Саморегулирующаяся подушка для большеберцовой кости повышает комфорт • Подушка для спины регулируется из положения сидя • 2 встроенных штыря для хранения дисков

	РАЗМЕРЫ ТРЕНАЖЁРА (Д X Ш X В)						ВЕС ТРЕНАЖЁРА	
	СМ	ДЮЙМЫ		КГ	ФУНТЫ			
VY-401	102	157	117	40	62	46	91	200



СГИБАНИЕ НОГ ЛЁЖА

Изменяемый угол накладки для голени исключает нагрузку на поясницу • Нейтральное положение рукояток повышает комфорт и стабилизацию

	РАЗМЕРЫ ТРЕНАЖЁРА (Д X Ш X В)						ВЕС ТРЕНАЖЁРА	
	СМ	ДЮЙМЫ		КГ	ФУНТЫ			
VY-402	173	91	72	68	36	30	91	200



СГИБАНИЕ НА БИЦЕПС

Боковые подлокотники способствуют правильному расположению пользователя • 1 встроенный штырь для хранения дисков • Система с противовесом обеспечивает оптимальную нагрузку

	РАЗМЕРЫ ТРЕНАЖЁРА (Д X Ш X В)						ВЕС ТРЕНАЖЁРА		
	СМ	ДЮЙМЫ		КГ	ФУНТЫ				
VY-431	97	107	112	38	42	44	68	150	



РАЗГИБАНИЕ НА ТРИЦЕПС

Регулируемые подушки для коленей помогают стабилизировать пользователя во время тренировки • Боковые подлокотники способствуют правильному расположению • 1 встроенный штырь для хранения дисков • Система с противовесом обеспечивает оптимальное сопротивление

	РАЗМЕРЫ ТРЕНАЖЁРА (Д X Ш X В)						ВЕС ТРЕНАЖЁРА		
	СМ	ДЮЙМЫ		КГ	ФУНТЫ				
VY-432	97	107	140	38	42	55	68	150	

СТАНДАРТНЫЕ ЦВЕТА РАМ И ОБИВКИ ДЛЯ СЕРИИ VARSITY**Цвет рамы — Серебристый металлик**

Цвет обивки — чёрный

**Цвет рамы — Чёрный матовый**

Obsidian Black — Upholstery



Цвет обивки — бордовый



Цвет обивки — бордовый

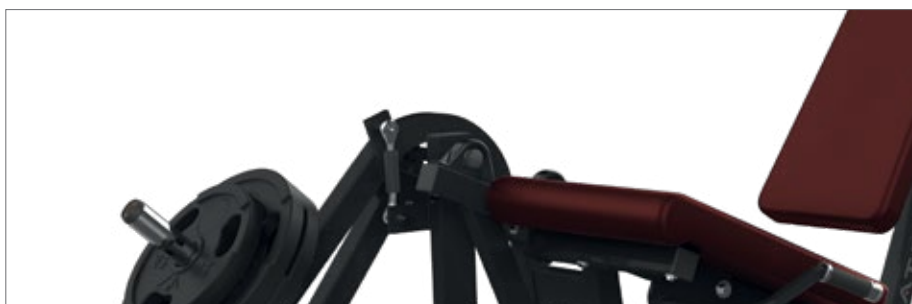

Цвет обивки — синий



Цвет обивки — синий

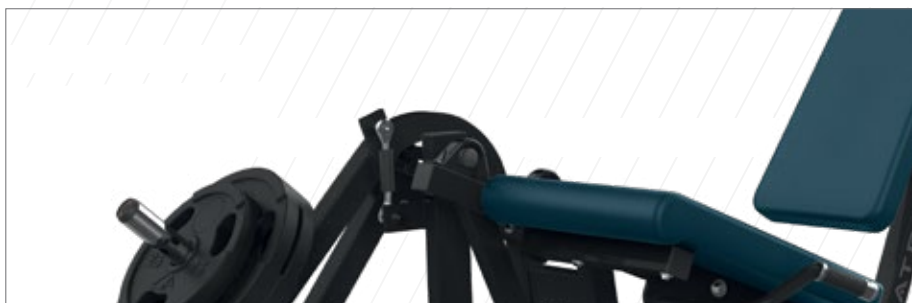

Примечание: Все характеристики могут быть изменены производителем без уведомления. Продукт может отличаться от изображений в каталоге. Цвет продукта может отличаться от представленного в каталоге

СЕРИЯ G1 /

РАЗНООБРАЗИЕ И ПРОЧНОСТЬ ДЛЯ РЕЗУЛЬТАТИВНОЙ ТРЕНИРОВКИ





СЕРИЯ G1 /

Серия G1 идеальна для тех, кто ищет надёжное оборудование мирового бренда по доступным ценам. Будучи идеальным решением для зала эконом-класса, G1 — это сочетание прочности и прекрасного функционала. Трёхпозиционный мультикомплекс позволяет трём спортсменам заниматься одновременно, что гарантирует максимальную отдачу ваших вложений и оптимальное использование пространства вашего зала. Классический стиль наших скамеек и рам порадует тех, кто только начинает свой путь в фитнесе, а также искушённых спортсменов. С нашим оборудованием вы можете быть уверены, что оно выдержит самые интенсивные тренировки и прослужит вам многие годы.



Прочная конструкция Высокопрочная износостойкая конструкция рамы обеспечивает долговечность оборудования G1.

Эргономичный дизайн Учитывает особенности тела и обеспечивает комфортное естественное использование.

Держатели весовых дисков Удобно расположенные держатели предполагают хранение весовых дисков разного веса и размера. **Простота доступа** Конструкция тренажёров обеспечивает легкий доступ к каждой станции и идеальна для залов с высоким трафиком.



КРОССОВЕР

Настраиваемый 17-позиционный тросовый блок • Каждый весовой стек обеспечивает коэффициент эффективной нагрузки 1:2
• Встроенный турник с различными вариантами хвата • Кожухи весового стека соответствуют европейским стандартам безопасности



	РАЗМЕРЫ ТРЕНАЖЁРА (Д X Ш X В)						ВЕС ТРЕНАЖЁРА		ВЕСОВОЙ СТЕК	
	СМ		ДЮЙМЫ				КГ	ФУНТЫ	КГ	ФУНТЫ
G1-MS20	377	110	230	148	43	91	395	870	2 X 91	2 X 200



3-ПОЗИЦИОННЫЙ МУЛЬТИКОМПЛЕКС

Три весовых стека позволяют заниматься нескольким пользователям одновременно

- Входящие станции: многопозиционный жим от груди / плеч, верхняя / гребная тяга, разгибание / сгибание ног лежа

	РАЗМЕРЫ ТРЕНАЖЁРА (Д X Ш X В)						ВЕС ТРЕНАЖЁРА		ВЕСОВОЙ СТЕК	
	СМ	ДЮЙМЫ					КГ	ФУНТЫ	КГ	ФУНТЫ
G1-MG30	282	323	218	111	127	86	592	1305	3 X 91	3 X 200



4-ПОЗИЦИОННАЯ МУЛЬТИСТАНЦИЯ

4 весовых стека позволяют заниматься нескольким пользователям одновременно

- Кожури весового стека соответствуют европейским стандартам безопасности
- Комплекс включает верхнюю тягу, гребную тягу и разгибание на трицепс
- Удобно расположенные регулировки четко видны для быстрого изменения веса

	РАЗМЕРЫ ТРЕНАЖЁРА (Д X Ш X В)						ВЕС ТРЕНАЖЁРА		ВЕСОВОЙ СТЕК	
	СМ	ДЮЙМЫ					КГ	ФУНТЫ	КГ	ФУНТЫ
G1-MS40	387	180	230	152	71	91	645	1420	4 X 91	4 X 200



8-ПОЗИЦИОННАЯ МУЛЬТИСТАНЦИЯ

Включает весь функционал 4-позиционной мультистанции

- 8-стековый комплекс включает верхнюю тягу, гребную тягу и разгибание на трицепс, а также верхнюю трубу, которая превращает комплекс в полноценный кроссовер

	РАЗМЕРЫ ТРЕНАЖЁРА (Д X Ш X В)						ВЕС ТРЕНАЖЁРА		ВЕСОВОЙ СТЕК	
	СМ	ДЮЙМЫ					КГ	ФУНТЫ	КГ	ФУНТЫ
G1-MG80	586	479	230	230	189	91	1319	2907	8 X 91	8 X 200



5-ПОЗИЦИОННАЯ МУЛЬТИСТАНЦИЯ

Включает весь функционал 4-позиционной мультистанции

- Дополнительная стойка с регулировкой веса и соединительная труба превращают мультистанцию в полноценный кроссовер

	РАЗМЕРЫ ТРЕНАЖЁРА (Д X Ш X В)						ВЕС ТРЕНАЖЁРА		ВЕСОВОЙ СТЕК	
	СМ	ДЮЙМЫ					КГ	ФУНТЫ	КГ	ФУНТЫ
G1-MS50	482	386	230	190	152	91	857	1889	5 X 91	5 X 200



СКАМЬЯ ДЛЯ ЖИМА

Устойчивая конструкция ножек
 • Дополнительная устойчивость благодаря креплению скамьи

	РАЗМЕРЫ ТРЕНАЖЁРА (Д X Ш X В)						ВЕС ТРЕНАЖЁРА	
	СМ	ДЮЙМЫ		КГ	ФУНТЫ			
G1-FW151	155	56	46	61	22	18	35	77



СКАМЬЯ ДЛЯ ЖИМА С ОТРИЦАТЕЛЬНОМ УГЛОМ НАКЛОНА

Скамья имеет шесть позиций с углом наклона от 0 до 75 градусов • Сиденье зафиксировано под углом 15 градусов • Транспортировочные ролики для перемещения

	РАЗМЕРЫ ТРЕНАЖЁРА (Д X Ш X В)						ВЕС ТРЕНАЖЁРА	
	СМ	ДЮЙМЫ		КГ	ФУНТЫ			
G1-FW152	208	63	97	82.0	25	38	50	110



НАКЛОННАЯ СКАМЬЯ ДЛЯ ЖИМА

Опора для спины имеет четыре позиции с углом наклона от 0 до 30 градусов • Упор для ног и поднятое положение коленных суставов снимают нагрузку на нижнюю часть спины
 • Транспортировочные ролики для перемещения

	РАЗМЕРЫ ТРЕНАЖЁРА (Д X Ш X В)						ВЕС ТРЕНАЖЁРА	
	СМ	ДЮЙМЫ		КГ	ФУНТЫ			
G1-FW153	155	61	48	61	24.0	19	41	90



СКАМЬЯ-СТУЛ

Наклон спинки под углом 85 градусов обеспечивает устойчивость при подъёме веса над головой • Опоры для ног для большей устойчивости

	РАЗМЕРЫ ТРЕНАЖЁРА (Д X Ш X В)						ВЕС ТРЕНАЖЁРА	
	СМ	ДЮЙМЫ		КГ	ФУНТЫ			
G1-FW156	114	56	102	45.0	22	40	22	48



СКАМЬЯ СКОТТА

Благодаря углу наклона парты в 55 градусов обеспечивается переменное сопротивление и больший комфорт • Подъемное сидение наклонено под углом 10 градусов для большей устойчивости

	РАЗМЕРЫ ТРЕНАЖЁРА (Д X Ш X В)						ВЕС ТРЕНАЖЁРА	
	СМ		ДЮЙМЫ				КГ	ФУНТЫ
G1-FW155	119	72	95	47	28	37	82	



НАКЛОННАЯ ГИПЕРЭКСТЕНЗИЯ

Угол наклона 45 градусов облегчает посадку • Фиксатор обеспечивает дополнительную устойчивость опорной спинки

	РАЗМЕРЫ ТРЕНАЖЁРА (Д X Ш X В)						ВЕС ТРЕНАЖЁРА	
	СМ		ДЮЙМЫ				КГ	ФУНТЫ
G1-FW162	127	74	86	50	29	34	45	



ГОРИЗОНТАЛЬНАЯ СКАМЬЯ ДЛЯ ЖИМА

Удобное крепление для грифа • Удобные держатели для дисков • Упор для ног обеспечивает дополнительную устойчивость

	РАЗМЕРЫ ТРЕНАЖЁРА (Д X Ш X В)						ВЕС ТРЕНАЖЁРА	
	СМ		ДЮЙМЫ				КГ	ФУНТЫ
G1-FW163	176	201	127	70	79.0	50	65	144



ОЛИМПИЙСКАЯ СКАМЬЯ С ПОЛОЖИТЕЛЬНЫМ НАКЛОНОМ

Скамья имеет угол наклона 30 градусов для большей нагрузки на верхнюю часть грудных мышц • Регулируемое по высоте сидение подходит пользователям любой комплекции

	РАЗМЕРЫ ТРЕНАЖЁРА (Д X Ш X В)						ВЕС ТРЕНАЖЁРА	
	СМ		ДЮЙМЫ				КГ	ФУНТЫ
G1-FW164	178	155	137	70	61	54	68	150



ОЛИМПИЙСКАЯ СКАМЬЯ С ОТРИЦАТЕЛЬНЫМ НАКЛОНОМ

Скамья имеет угол наклона -15 градусов для эффективного нагружения мышц
 • Регулируемая опора для коленных суставов
 • Три держателя грифа обеспечивают комфорт для пользователей с разной длиной рук

	РАЗМЕРЫ ТРЕНАЖЁРА (Д X Ш X В)						ВЕС ТРЕНАЖЁРА	
	СМ		ДЮЙМЫ				КГ	ФУНТЫ
G1-FW165	178	218	132	70	86	52	80	176

Весовые диски и Олимпийские грифы не входят в комплектацию



МАШИНА СМИТА

В целях безопасности нижнее положение перекладины ограничено 72 см • Шесть держателей для дисков • Легкорегулируемые ограничители обеспечивают безопасность и простой доступ

	РАЗМЕРЫ ТРЕНАЖЁРА (Д X Ш X В)						ВЕС ТРЕНАЖЁРА	
	СМ		ДЮЙМЫ				КГ	ФУНТЫ
G1-FW161	205	141	229	80.5	55.5	90	135	297

Весовые диски не входят в комплектацию



ПОДСТАВКА ПОД ДИСКИ

Шесть держателей под диски любых размеров
 • Резиновые амортизаторы на держателях защищают раму

	РАЗМЕРЫ ТРЕНАЖЁРА (Д X Ш X В)						ВЕС ТРЕНАЖЁРА	
	СМ		ДЮЙМЫ				КГ	ФУНТЫ
G1-FW157	67	54	127	26	21	50	15	33



ПОДСТАВКА ПОД ГАНТЕЛИ (10 ПАР)

Косой угол исключает растяжение запястий при подъёме и замене гантелей
 • Индивидуальное гнездо для каждой гантели
 • Подставка рассчитана на десять пар гантелей
 • Также доступна подставка под гантели (5 пар) Dumbbell Rack, G1-FW158 (один ярус, не изображена)

	РАЗМЕРЫ ТРЕНАЖЁРА (Д X Ш X В)						ВЕС ТРЕНАЖЁРА	
	СМ		ДЮЙМЫ				КГ	ФУНТЫ
G1-FW159	244	66	72.5	96	26	28.5	100	220

Гантели на изображении не входят в комплектацию



ПОДСТАВКА ПОД ГРИФЫ

Конструкция обеспечивает легкий доступ к каждому грифу
 • Рассчитана на 10 грифов, по 5 с каждой стороны

	РАЗМЕРЫ ТРЕНАЖЁРА (Д X Ш X В)						ВЕС ТРЕНАЖЁРА	
	СМ		ДЮЙМЫ				КГ	ФУНТЫ
G1-FW160	99	84	150	39	33	59	55	121



ПОДСТАВКА ПОД ГАНТЕЛИ (5 ПАР)

Косой угол исключает растяжение запястий при подъёме и замене гантелей
 • Индивидуальное гнездо для каждой гантели
 • Подставка рассчитана на пять пар гантелей

	РАЗМЕРЫ ТРЕНАЖЁРА (Д X Ш X В)						ВЕС ТРЕНАЖЁРА	
	СМ		ДЮЙМЫ				КГ	ФУНТЫ
G1-FW158	244	66	72.5	96	26	28.5	63	139

Гантели на изображении не входят в комплектацию

СТАНДАРТНЫЕ ЦВЕТА РАМ И ОБИВКИ ДЛЯ СЕРИИ G1

Цвет рамы — Серебристый металлик

Цвет обивки — чёрный



Цвет обивки — бордовый



Цвет обивки — синий



Цвет рамы — Чёрный матовый

Цвет обивки — чёрный



Цвет обивки — бордовый



Цвет обивки — синий





MATRIX

ИСТОРИЯ КОМПАНИИ MATRIX FITNESS

В 2001 году компания Johnson Health Tech основала Matrix Fitness для продвижения премиального оборудования для фитнеса. С тех пор наша компания стала самым быстрорастущим производителем профессионального фитнес-оборудования в мире. Эффективно внедряя программы непрерывного совершенствования и сотрудничества разных культур, Matrix занимает лидирующие позиции, постоянно повышает стандарты и требования к дизайну оборудования для фитнеса и тренировочным технологиям.

Ассортимент нашего оборудования насчитывает свыше 500 единиц, включая оборудование для силовых, кардио и групповых тренировок, профессиональное оборудование для атлетических тренировок, фитнес-технологии, комплексные высокоинтенсивные интервальные тренировки, готовые тренировочные решения и многое другое. Компания насчитывает порядка 30 филиалов по всему миру и предлагает уникальное оборудование, которое отвечает требованиям спортсменов и любителей здорового образа жизни во всех уголках нашей планеты.

Сегодня компания Matrix Fitness сосредоточена на обслуживании самого широкого диапазона фитнес-клубов, поддержании их уникальности для привлечения новых клиентов и поддержания лояльности действующих. Наша цель - дарить радость и восхищать наших партнеров, предлагая им комплексные решения и надежные, проверенные отношения от компании мирового уровня.

